

WHERE MAGIC HAPPENS...



PERGOLAS

CARPORTS

ELEMENTS DE FAÇADE

ELEMENTS DE JARDIN

PROFITER D'AVANTAGE DE VOTRE ESPACE EXTERIEUR AVEC STYLE

Un jardin est fait pour en profiter au maximum. C'est pourquoi vous y passez le plus de temps possible. Que ce soit pour un barbecue entre amis, pour profiter du soleil ou d'un moment rien que pour soi en toute tranquillité ou en famille.

Vous avez envie de créer un espace extérieur qui soit en harmonie avec le reste de la maison, créer un style unique qui se fond entre l'intérieur et l'extérieur, pour le plaisir des yeux.

De l'avant à l'arrière du jardin, 1 design, 1 couleur uniforme, 1 style,... voilà une bonne idée et tout ceci produit par un même fabricant, dans une couleur identique, avec les mêmes matériaux, une qualité garantie. Ceci même si vous réalisez votre espace extérieur en plusieurs phases.

Grâce au concept outdoor de Renson, vous pourrez donc profiter davantage de votre espace extérieur.

Les possibilités pour vous protéger du vent, du soleil, de la pluie et du froid sont nombreuses et les possibilités d'agrandissement ou de personnalisation infinies. Votre jardin ou terrasse et l'environnement autour de votre maison deviennent un prolongement naturel de celle-ci afin que vous puissiez en toute circonstance et dans le plus grand confort, passer de bons moments à l'extérieur.

Adaptées à votre style et à vos besoins, les solutions outdoor de Renson vous permettent de créer un espace de vie à l'extérieur. Une pièce de jeux pour les enfants, un espace intime où vous pouvez profiter d'un bon livre, un espace convivial pour y recevoir votre famille ou vos amis autour d'un bon verre,...mais aussi une place idéale pour votre voiture, pour du rangement, une séparation avec les voisins, de la décoration et de l'éclairage pour le jardin, à l'avant comme à l'arrière...

Pour tout style de maison il est possible de créer un habillage extérieur à l'aide des produits outdoor de Renson. Ils forment un ensemble élégant avec votre maison pour vous permettre de profiter toute l'année durant de votre jardin, votre terrasse et de l'environnement de votre maison.

INTRODUCTION	5	
CONCEPTS GLOBAUX	6	
PERGOLAS	25	
CAMARGUE® LINE	29	
ALGARVE® LINE	57	
ELLICE	73	
AERO® LINE	77	
LAGUNE®	89	
LAPURE®	97	
APPLICATIONS POUR APPARTEMENTS PERSONNALISATION	104	
QUESTIONS FREQUENTES	109	
GAMME	135	
	146	
CARPORTS	149	
ALGARVE® CANVAS	153	
ELEMENTS DE FAÇADE	157	
LINARTE®	166	
LINIUS®	172	
PANNEAUX COULISSANTS LOGGIA®	176	
ELEMENTS DE JARDIN	181	
ECLAIRAGE - LINARTE OUTDOOR LIGHT	185	
MODULE BANQUETTE ET PLANTES - LINARTE MODULO	186	
MUR AUTOPORTANT - LINARTE ICON	188	
BOITE A COLIS - FENIX TOP	190	
GARANTIE & ENTRETIEN	192	



Algarve® & Algarve® Canvas

POURQUOI CHOISIR RENSON OUTDOOR ?



Le choix de la qualité et de la pérennité

Renson® est un leader européen dans le domaine de la ventilation naturelle, la protection solaire extérieure et les concepts outdoor. Nous fabriquons nous-mêmes nos produits dans des installations ultra modernes. Nous les testons dans les conditions les plus extrêmes pour un résultat sans faille. Ceci nous permet de garantir à nos clients une qualité optimale. Notre réseau d'ambassadeurs bien formés est à votre service pour vous conseiller, pour l'installation et le service après-vente. Nous plaçons le professionnalisme au premier plan.



Un design minimaliste

Nos produits sont très innovants, que ce soit dans leur conception ou leur design. L'intégration discrète des diverses options et éléments de fixation, l'emploi de matériaux durables et de solutions intelligentes permettent de vous proposer un produit parfaitement fini qui peut s'intégrer à tout type d'habitation.



Des possibilités infinies de personnalisation

La modularité de nos produits et les innombrables possibilités d'options permettent de vous proposer une solution sur mesure. Des stores personnalisables, une large gamme de coloris, des panneaux coulissants dans diverses finitions, des panneaux vitrés, du chauffage, de l'éclairage et même de la musique... Toutes ces options permettent de créer une solution unique qui vous ressemble.



Une grande facilité d'utilisation et d'entretien

Nos produits doivent être simples à utiliser et pouvoir résister jour après jour à toutes les conditions climatiques pendant de nombreuses années. C'est pourquoi ils sont fabriqués dans des matériaux de qualité et durables, afin que vous puissiez en profiter pendant de longues années, moyennant un minimum d'entretien.



- ① Linarte® élément de façade avec éclairage LED - page 166
- ② Linarte® ICON mur autoportant avec éclairage LED - page 188
- ③ Linarte® ICON mur autoportant avec inserts en bois - page 188
- ④ eSafe® boîte à colis - page 190
- ⑤ Loggiawood® Linea panneaux coulissants - page 178
- ⑥ Linarte® élément de façade et portail - page 166
- ⑦ Linarte® Outdoor Light S lumière extérieure - page 185

- ① Aero® Canvas auvent - page 87
- ② Linarte® élément de façade avec éclairage LED et inserts en bois - page 166
- ③ Aero® Canvas élément de toiture - page 87
- ④ Linarte® Modulo 55 PLANT - page 186
- ⑤ Linarte® Modulo 97 SIT - page 186
- ⑥ Linarte® Outdoor Light M lumière extérieure - page. 185



- ① Camargue® pergola - page 29
- ② Linarte® élément de façade - page 166
- ③ Linarte® élément de façade avec éclairage LED - page 166
- ④ Linarte® Modulo 97 SIT - page 186
- ⑤ Linarte® Outdoor Light M - page 185



- ① Camargue® pergola - page 29
- ② Linius® paroi fixe - page 122
- ③ Camargue® pergola autoportante - page 29
- ④ Linius® élément de façade et portail - page 172
- ⑤ Linarte® Outdoor Light S lumière extérieure - page 185



- ① Lapure® pergola - page 97
- ② Linarte® Modulo combinaison SIT & PLANT - page 186
- ③ Linarte® Outdoor Light S - page 185
- ④ Algarve® Canvas carport Classic Line - page 153
- ⑤ Linarte® Modulo combinaison PLANT - page 186
- ⑥ eSafe® boîte à colis - page 190



- ① Algarve® 'Classic line' pergola couplée - page 68
- ② Linarte® Modulo 55 PLANT - page 186
- ③ Linarte® Outdoor Light M - page 185



- ① Algarve® Canvas carport couplé - page 153
- ② Linarte® Modulo 55 PLANT - page 186
- ③ Linarte® Outdoor Light M lumière extérieure - page 185
- ④ Linius® panneau fixe Algarve® Canvas - page 122



- ① Camargue® pergola couplée - page 52
- ② Camargue® Skye pergola - page 53
- ③ Linarte® Outdoor Light M lumière extérieure - page 185
- ④ Linarte® Modulo 55 PLANT - page 186
- ⑤ Linarte® Modulo 97 SIT - page 186
- ⑥ Loggia® panneaux coulissants - page 178
- ⑦ Linarte® sur mesure - page 166



- ① Camargue® pergola - page 29
- ② Linarte® ICON mur autoportant - page 166
- ③ Linarte® Modulo combinaison PLANT - page 186
- ④ Linarte® élément de façade - page 166
- ⑤ Algarve® Canvas carport couplé - page 149
- ⑥ Linarte® ICON mur autoportant - page 188
- ⑦ Linarte® élément de façade avec éclairage LED et inserts en bois - page 166
- ⑧ Linarte® Outdoor Light M lumière extérieure - page 185
- ⑨ eSafe® boîte à colis - page 190





LES PERGOLAS

Une pergola Renson® vous permet de profiter davantage de votre espace extérieur. Les possibilités pour vous protéger du vent, du soleil, de la pluie ou du froid sont légion et les extensions et options de personnalisation infinies. Votre jardin ou terrasse devient le prolongement naturel de la maison, un espace où vous pouvez passer du temps à l'extérieur en tout confort.

DESIGN HORIZONTAL



TOITURE EN LAMES
ORIENTABLES

TOITURE EN LAMES
ORIENTABLES ET
RETRACTABLES

TOITURE
FIXE

DESIGN
INCLINE



TOITURE EN STORE
FIXSCREEN

CAMARGUE® LINE

CAMARGUE®



Cette pergola innovante et modulaire peut être complétée à l'aide d'éléments complémentaires parfaitement intégrés.

ALGARVE® LINE

ALGARVE®



Pergola avec toiture horizontale de protection solaire et contre la pluie, composée de lames orientables en aluminium. Les options complémentaires sont possibles en applique.

ELLICE®

ELLICE®



Pergola avec toiture horizontale de protection solaire et contre la pluie, composée de lames orientables en aluminium.

AERO® LINE

AERO®



Toiture horizontale de protection solaire et contre la pluie, composée de lames orientables, à intégrer dans des constructions neuves ou existantes.

CAMARGUE SKYE®



Pergola modulaire entièrement obturable avec lames en aluminium orientables et rétractables. Ici aussi les options complémentaires peuvent être parfaitement intégrées.

ALGARVE CANVAS®



Pergola avec toiture fixe, avec finition esthétique à l'aide d'un plafond tendu équipé de la technologie Fixscreen.

AERO CANVAS®



Pergola avec toiture fixe, avec finition esthétique à l'aide d'un plafond tendu équipé de la technologie Fixscreen. A intégrer dans des constructions neuves ou existantes.

LAGUNE®

LAGUNE®



Cette pergola possède une toiture composée d'un store de protection solaire translucide, résistant au vent et à la pluie. Les options complémentaires peuvent être parfaitement intégrées.

LAPURE®

LAPURE®



Pergola minimaliste avec store résistant au soleil, au vent et à la pluie et vue panoramique. Les options complémentaires sont possibles en applique.



CAMARGUE® LINE

CAMARGUE® & CAMARGUE SKYE®

Inspiration	30
Caractéristiques	
• Camargue®	52
• Camargue Skye®	53
• Possibilités de montage	54
Accessoires	
• Eclairage	110
• Chauffage et haut-parleurs	113
• Lames translucides - Lineo® Luce	114
Options complémentaires	
• Introduction	116
• Rideaux extérieurs	117
• Panneau coulissant en verre	118
• Panneaux coulissants Loggia®	120
• Paroi Linius® et Linarte®	122
• Porte coulissante Loggia®	124
• Fixscreen® intégré	125
- Toiles en fibre de verre Fixscreen®	127
- Toile Crystal	128



Camargue®



Camargue®



Camargue®



PERGOLAS

CAMARGUE® LINE

Camargue®



Camargue®

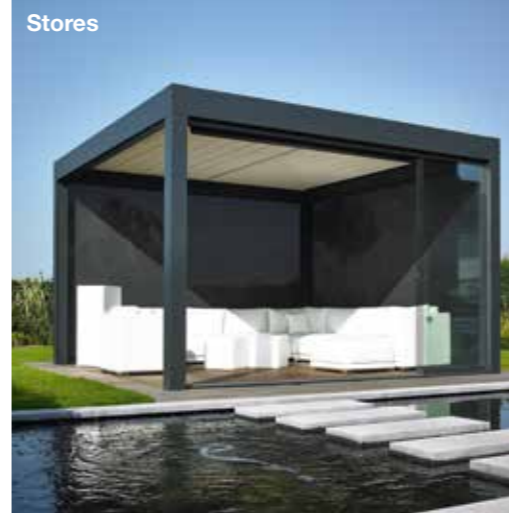

Stores



Lames

fermées



l'ouverture est réglable en continu



ouvertes



Loggiascreen® Canvas

Loggialu® Stirata



Eclairage LED intégré pour en profiter tard dans la soirée

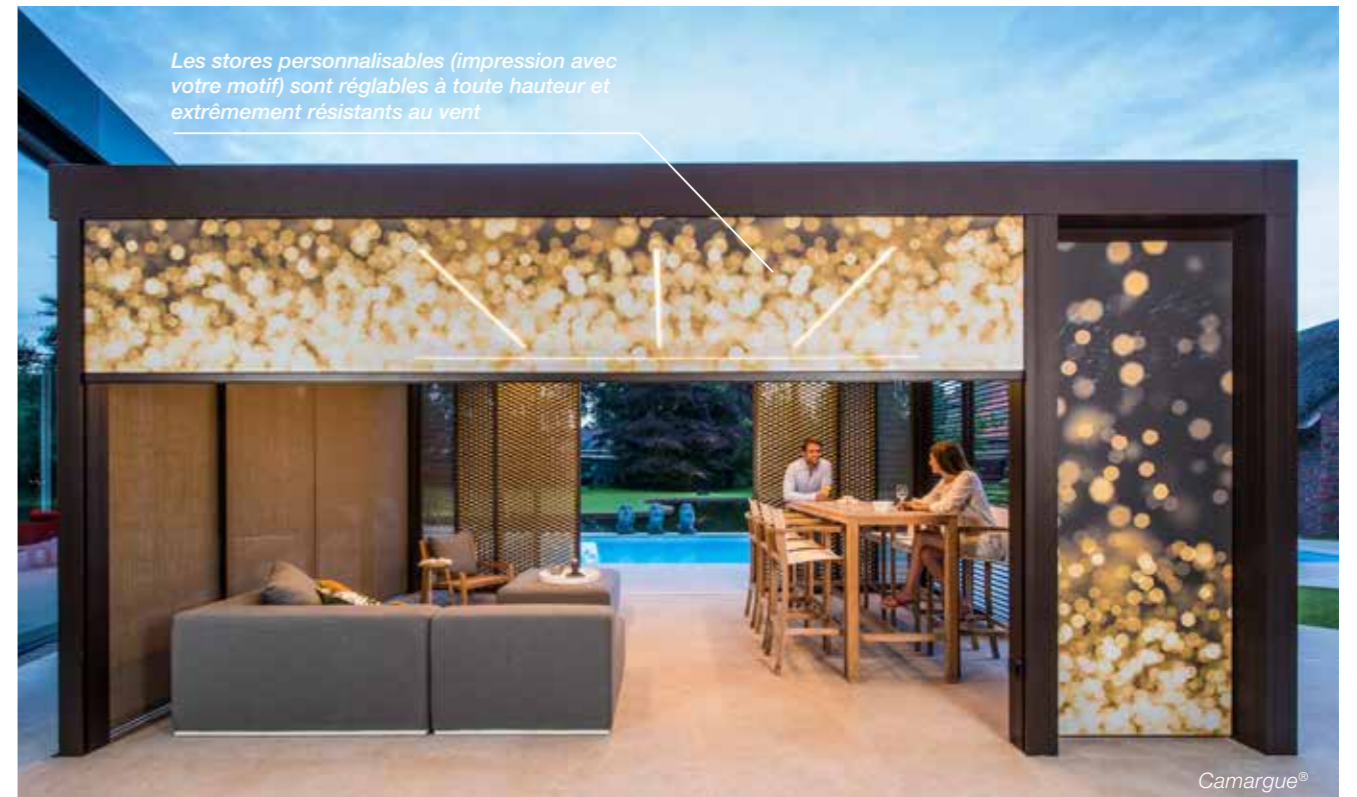

Les stores personnalisables (impression avec votre motif) sont réglables à toute hauteur et extrêmement résistants au vent



Camargue®



Camargue®

UNE
PERSONNALISATION
POSSIBLE POUR
TOUS LES GOUTS

PERGOLAS

CAMARGUE® LINE



PERGOLAS

CAMARGUE® LINE



Camargue®



PERGOLAS

CAMARGUE® LINE

Camargue®



PERGOLAS

CAMARGUE® LINE

Camargue® & Camargue® Skye



Camargue® & Camargue® Skye

Camargue® & Camargue® Skye

*Le montage contre la façade est
parfaitement possible...*

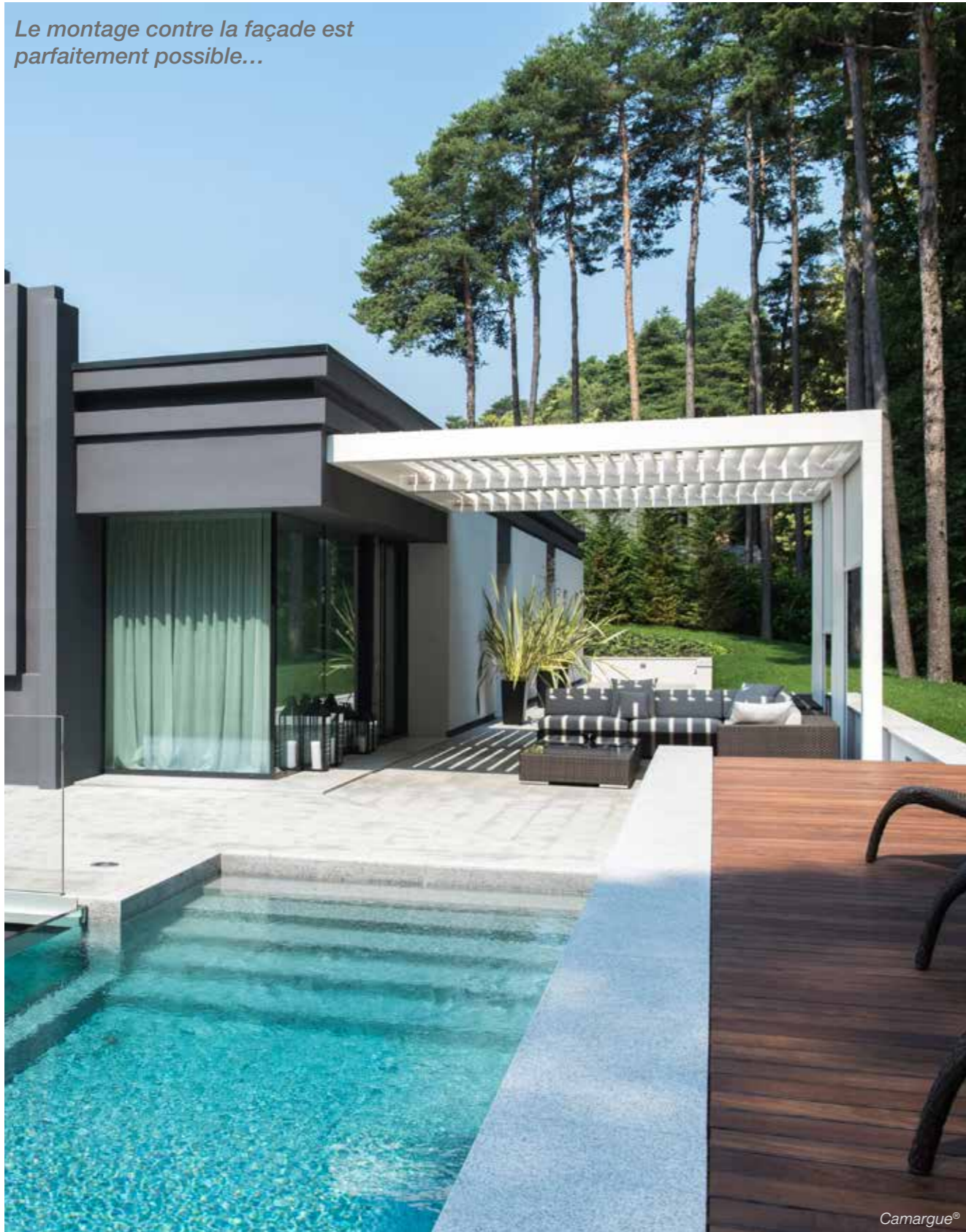

Camargue®

LA TOILE EN FIBRE
DE VERRE POUR
UNE PROTECTION
ELEGANTE ET
SOLIDE

PERGOLAS

CAMARGUE® LINE

“

EN PROFITER ENCORE PLUS

DRIES & MONICA

Après avoir vécu des années en centre ville, nous avons construit la maison de nos rêves il y a quelques années en périphérie. Enfin un jardin, un environnement plus calme et la nature qui nous apporte le repos. Mais nous trouvions que nous ne pouvions pas suffisamment profiter de notre jardin. Au printemps le vent était souvent trop gênant et l'été il faisait souvent trop chaud sur la terrasse. A l'arrière-saison les soirées sont vites fraîches et il pleut souvent. Grâce à l'installation de notre pergola, nous pouvons profiter plus souvent de bons moments en plein air.

La construction latérale nous protège du vent, le store solaire peut être réglé à la hauteur voulue en été et en cas d'averse soudaine, nous fermons les lames de la toiture. Le nombre d'heures passées à l'extérieur après notre travail a augmenté de manière incroyable. Notre jardin est devenu un élément essentiel de notre qualité de vie.



PERGOLAS

CAMARGUE® LINE

Camargue®

RENSON

49



Camargue®



Camargue®



Camargue®

PERGOLAS

CAMARGUE® LINE



Camargue®

CAMARGUE®

Une solution design entièrement intégrée

La toiture est constituée de lames orientables en aluminium extrudé qui permettent de moduler la protection solaire et la ventilation en fonction de ses besoins. Les lames sont manoeuvrées simplement à l'aide d'une télécommande Somfy. En position fermée la toiture protège de la pluie et l'eau est évacuée à l'aide d'un système de gouttières intégrées qui dévient l'eau vers les colonnes. Cette évacuation d'eau fonctionne aussi en cas d'ouverture des lames après une averse, ce qui permet de protéger la terrasse et le mobilier de jardin.



Evacuation d'eau efficace intégrée



Evacuation d'eau contrôlée même en cas d'ouverture des lames

CAMARGUE SKYE®

Pergola avec toiture en lames orientables et rétractables

Cette dernière nouveauté exclusive de la gamme de pergolas de Renson® est équipée de lames en aluminium orientables et rétractables. Ces lames offrent protection contre la pluie, le soleil et le vent. L'été, l'air chaud peut s'échapper entre les lames et l'hiver, vous pouvez ouvrir le toit pour profiter pleinement des rayons du soleil. Lorsque la Camargue Skye est adossée à une façade, cela peut se révéler particulièrement utile pour permettre au soleil de darder ses rayons dans la maison, au gré de vos envies. Les lames sont conçues de sorte que l'eau puisse ruisseler sur les côtés. Les éléments de fixation sont pratiquement invisibles, les câbles électriques sont entièrement dissimulés et même les pieds de montage peuvent être cachés. Ces pergolas peuvent être équipées d'un éclairage intégré dans les colonnes et les profils, mais également d'enceintes et de systèmes de chauffage. Camargue Skye peut être montée de différentes façons : autoportante, sur un mur extérieur, intégrée à une ouverture existante ou entre deux murs. Elle peut être équipée de stores résistants au vent, de panneaux coulissants en verre, bois ou aluminium, de rideaux extérieurs et de parois fixes.



Technologie S-Drive

Technique de rotation et de coulissement (tilt & stack) sûre et durable grâce à la technologie brevetée 'S-Drive'.

- Lames orientables qui permettent d'évacuer l'air chaud et offrent protection contre le soleil, le vent et la pluie.
- Lames rétractables pour une luminosité maximale et une vue ouverte.
- La toiture est parfaitement plate en position fermée
- Lame à double paroi pour mieux supporter le poids de la neige et pour une meilleure isolation acoustique et thermique
- Coulissement synchronisé des deux côtés des lames: même en cas de charge asymétrique, la toiture s'ouvre et se ferme doucement
- Pas de jeu entre les lames

POSSIBILITES DE MONTAGE

Types d'installation

Il y a deux types d'installation possibles pour installer la Camargue : autoportante et montage sur la façade.



Autoportante : le cadre de la Camargue est soutenu par 4 colonnes verticales.



Montage sur la façade : le cadre est monté d'un ou 2 côtés contre la structure/ construction porteuse. Des colonnes verticales soutiennent l'autre partie. Les lames peuvent être parallèles ou perpendiculaires à la structure porteuse.

Couplable

Pour permettre de couvrir de plus grandes surfaces, la ligne Camargue peut être couplée pour obtenir un plus grand Span ou Pivot. Dans ce cas on utilise une coulisse de couplage.



Camargue couplable au côté Pivot



Camargue Skye couplable en 2 parties au côté Span, même direction de coulissement et orientation



Couplable en 2 parties côté Span



Camargue couplable au côté Pivot et/ ou Span



Camargue Skye couplable en 2 parties au côté Span, direction opposée de coulissement et orientation

Fixscreen® intégré

L'intégration de stores Fixscreen, équipés ou non de fenêtres Crystal pour préserver la vue vers l'extérieur, permet de réaliser un espace extérieur où l'on est protégé du soleil, de la pluie et du vent. Ces stores sont disponibles en plus de 50 coloris et permettent de **personnaliser** la Camargue Line selon ses envies.



Camargue Line équipée de stores Fixscreen intégrés du côté span et pivot

Possibilités de personnalisation

La Camargue Line peut être équipée de différents éléments à l'avant et/ou sur les côtés. L'ajout de ces éléments permet d'innover possibilités de personnalisation.



Panneau coulissant Loggia: Loggiawood, Loggiawood privacy, Loggiascreen Canvas, Loggialu, Loggialu Privacy



Panneau coulissant en verre + Fixscreen intégré



Porte coulissante Loggia: Loggiascreen Canvas

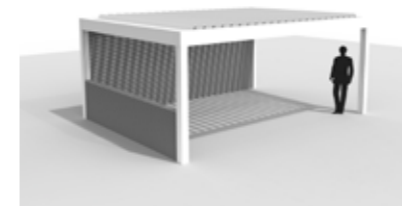

Panneau fixe Linius : sur toute la hauteur ou à une hauteur définie



Panneau coulissant en verre

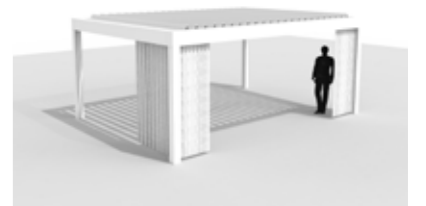

Rideaux extérieurs

Pieds de montage

Il existe trois types de pieds de montage : un visible, un invisible et un pied noyé. En cas d'utilisation d'options complémentaires ou dans des endroits fortement exposés au vent, il existe un pied de montage renforcé en version visible ou invisible.

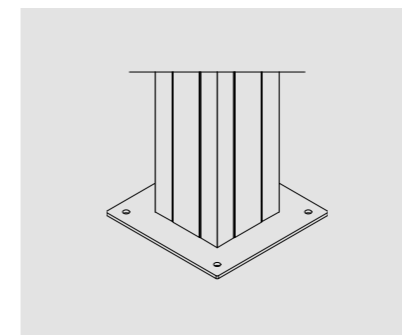

Pied de montage visible

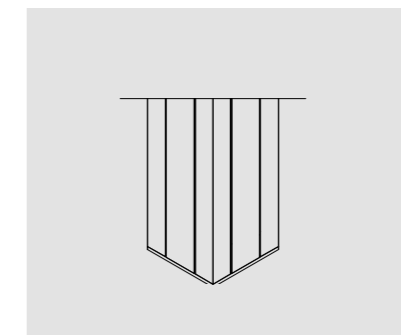

Pied de montage invisible

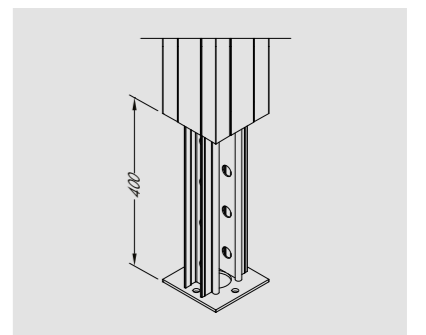

Pied de montage noyé



ALGARVE® LINE

ALGARVE® & ALGARVE CANVAS®

Inspiration	58
Caractéristiques	
• Algarve®	68
• Algarve Canvas®	69
• Algarve® 'Classic Line'	68
• Possibilités de montage	70
Accessoires	
• Eclairage	110
• Chauffage et haut-parleurs	113
• Lames translucides - Lineo® Luce	114
Options complémentaires	
• Eléments latéraux	116
• Rideaux extérieurs	117
• Panneau coulissant en verre	118
• Panneaux coulissants Loggia®	120
• Paroi Linius	122
• Fixscreen® en applique	126
- Toiles en fibre de verre Fixscreen®	127
- Toile Crystal	128
• Plafond tendu B-screen	131



PERGOLAS

ALGARVE® LINE



Algarve® 'Classic Line'



PERGOLAS

ALGARVE® LINE

LE CLASSIQUE
RESTE TOUJOURS
INTEMPOREL

RENSON

“

UNE SOLUTION DAVANTAGE STRUCTURELLE

KAREL ET GREET

Nous avons choisi une pergola fixe pour nous protéger du soleil ou de la pluie selon les circonstances. Il y avait déjà un moment que nous étions à la recherche d'une solution plus structurelle que de traîner le parasol ou d'installer la tente afin de se protéger de la pluie. Cette construction nous paraissait la plus adaptée à l'architecture de notre maison et la meilleure solution. Le confort s'est avéré encore bien supérieur à ce que nous pensions. Nous aurions dû l'installer beaucoup plus tôt. Vous pouvez orienter les lames dans la position exacte que vous souhaitez. S'il fait chaud, vous pouvez les ouvrir légèrement et vous sentez directement de l'air. En cas de pluie, l'eau est immédiatement évacuée. Notre pergola est déjà installée depuis 5 saisons et est encore comme neuve. C'est une construction très solide. Une fois par an je la nettoie avec le **Renson 'Clean'** et je la protège à l'aide du **Renson 'Protect'** et c'est reparti pour une nouvelle saison agréable.

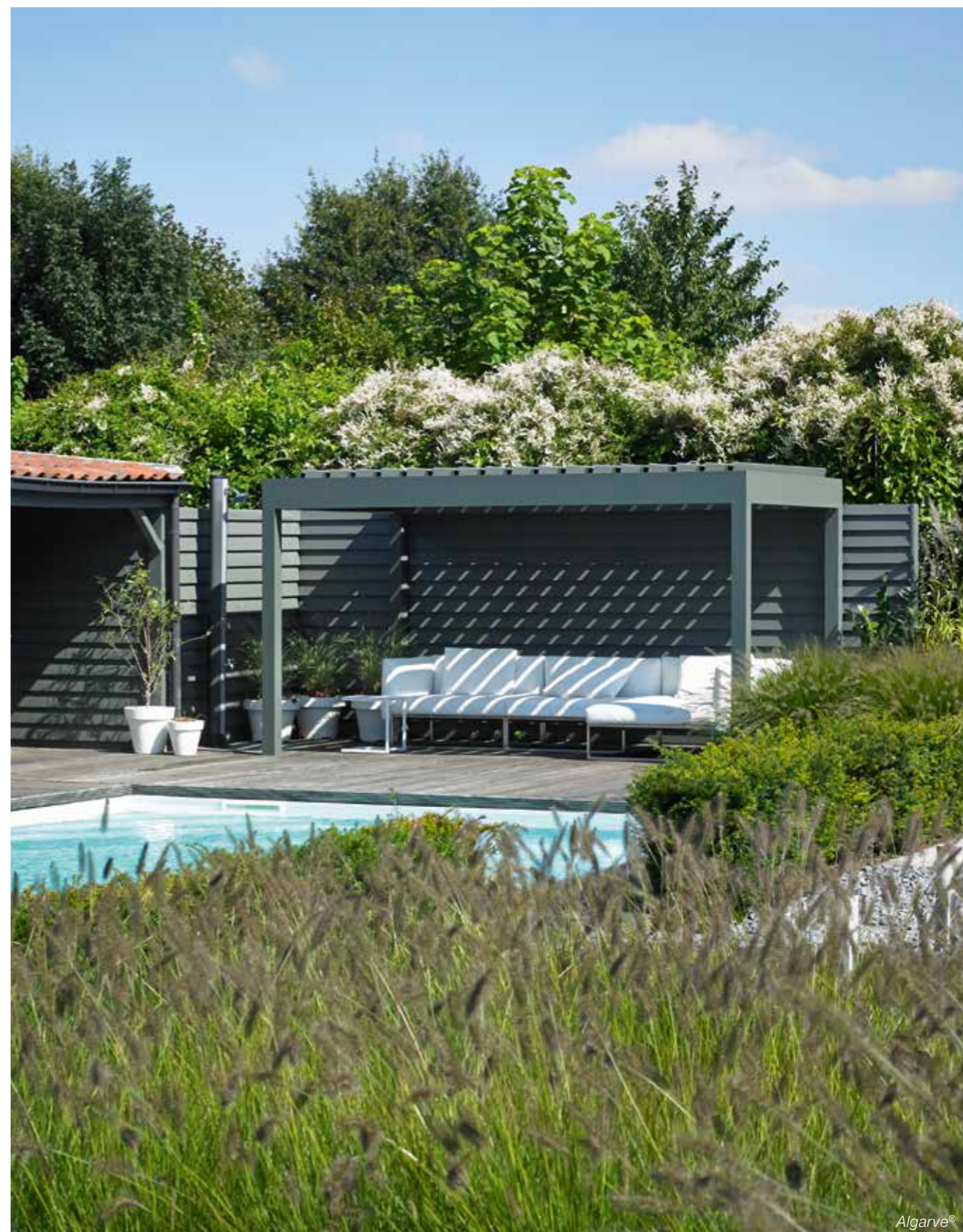

Algarve®

PERGOLAS

ALGARVE® LINE



PERGOLAS

ALGARVE® LINE

Algarve® & Algarve® Canvas

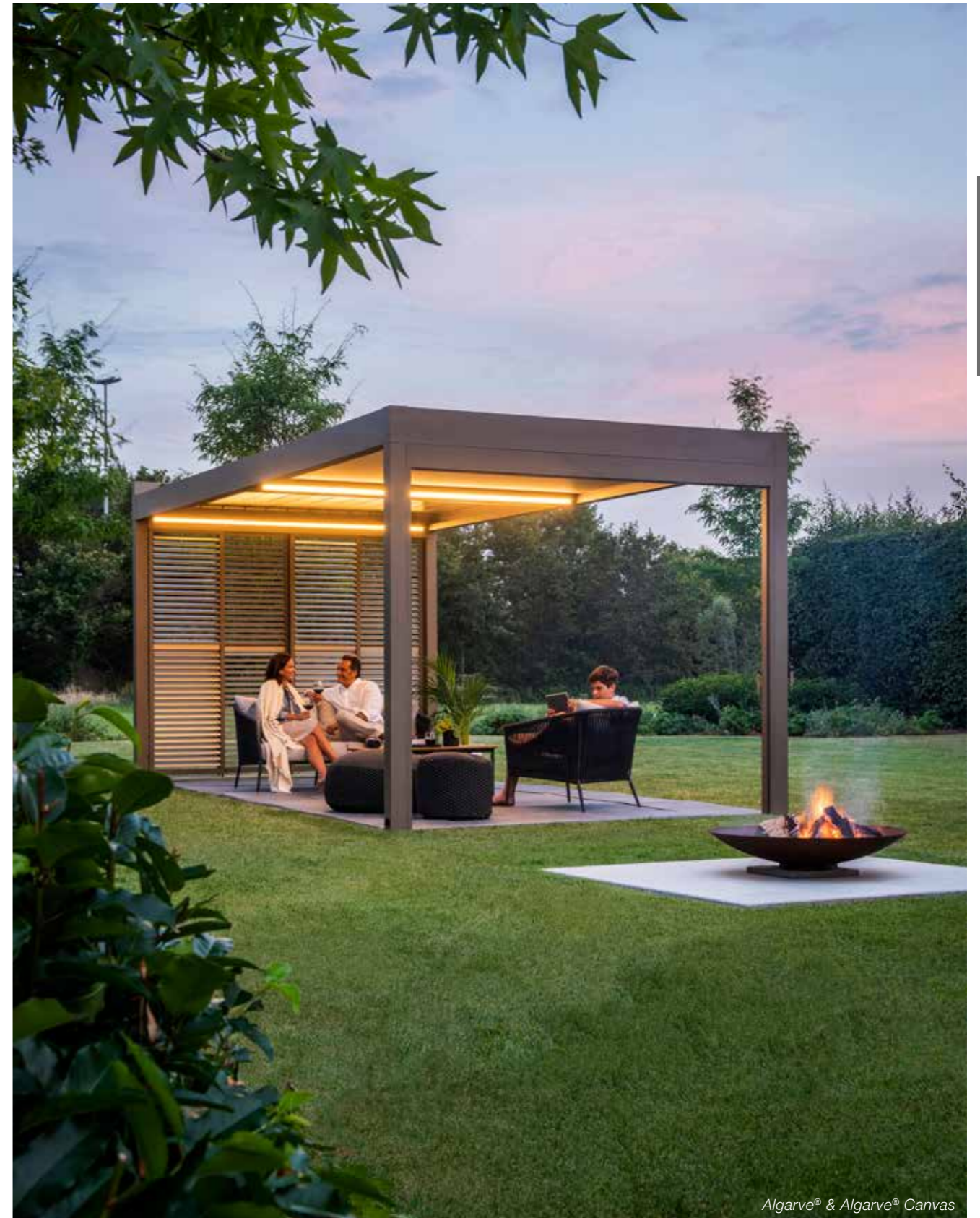
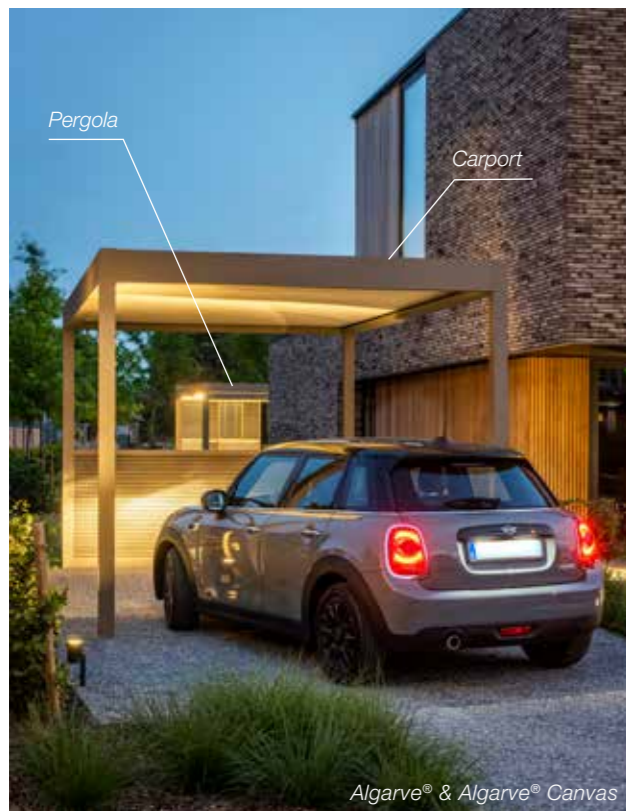

ALGARVE®

Pergola avec toiture horizontale de protection solaire composée de lames orientables

Cette pergola simple et pratique offre une protection solaire grâce à ses lames orientables. Les lames en aluminium extrudé sont orientables à 150° et vous offrent la possibilité de déterminer le degré de protection solaire et/ ou de ventilation que vous désirez. En position fermée les lames forment une toiture étanche à l'eau. L'eau de pluie est déviée vers les colonnes au moyen d'une gouttière. Grâce à sa ligne élégante et élancée et à la gamme de coloris RAL, l'Algarve s'adapte à tous les styles de construction: contemporain, classique ou moderne. De plus toutes les fixations sont dissimulées.

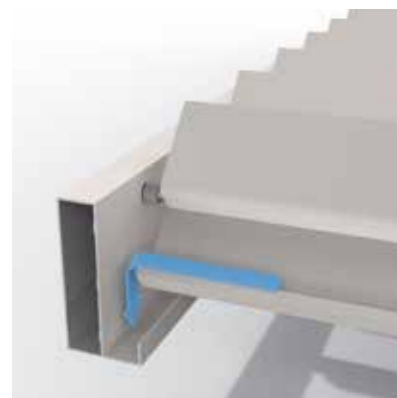

Gouttière



Rotation à 150°

ALGARVE CANVAS®

Cette pergola élégante vous protège grâce à une toiture fixe constituée de 2 épaisseurs: une toiture supérieure solide en tôle d'acier avec revêtement anti-condensation et une toiture intérieure avec plafond tendu, équipé d'une toile avec technologie de fermeture éclair. La toile est toujours bien tendue dans la structure, sans coulisses visibles et est disponible en 8 coloris. Algarve Canvas peut être utilisée comme pergola, carport ou auvent au-dessus d'une porte d'entrée. Il est également possible de combiner une Algarve avec toiture en lames à une Algarve Canvas avec toiture fixe pour créer un style uniforme tout autour de la maison.



Coupe de la toiture



Evacuation d'eau

Algarve® 'Classic Line' Une pergola durable à l'élégance classique

Algarve 'Classic Line' est une version classique dans notre gamme de pergolas à lames orientables en aluminium qui vous permet de déterminer la luminosité et vous protège du soleil et de la pluie. La finition classique à l'aide de corniches confère à cette solution durable et facile à entretenir une élégance classique. Elle peut être installée de manière autoportante ou contre une façade et s'accorde de manière idéale à une construction classique ou de style campagnard.



POSSIBILITES DE MONTAGE

Types d'installation

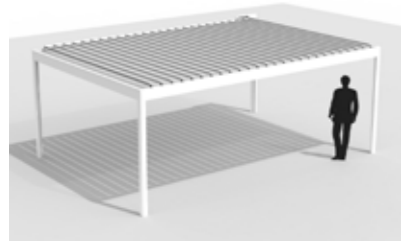

Algarve – autoportante

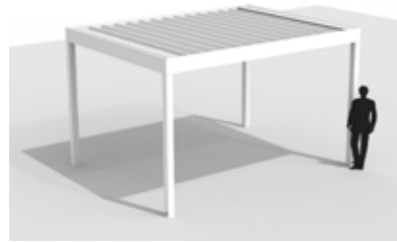

Algarve Canvas – autoportante

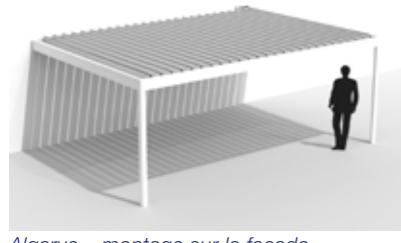

Algarve – montage sur la façade



Algarve Canvas – montage sur la façade

Couplable

Algarve Line peut être couplée en deux parties (au côté Span) afin de pouvoir couvrir des surfaces de 6 x 6,05 m sans colonne intermédiaire. De plus l'Algarve Line en version couplée peut être réalisée avec une partie de toiture en lames et une partie fixe.

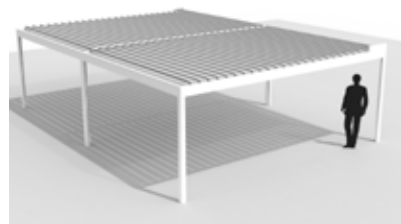

Algarve – couplable en 2 parties au côté Span

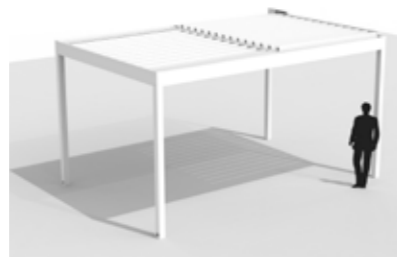

Algarve couplée avec Algarve Canvas

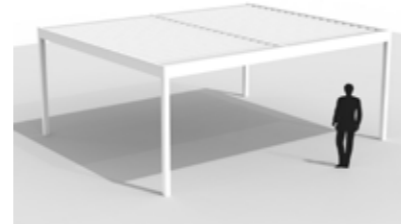

Algarve Canvas – couplée en 2 parties au côté span

Possibilités de personnalisation

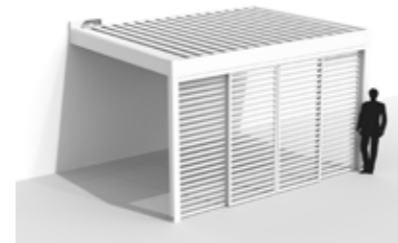

Loggia

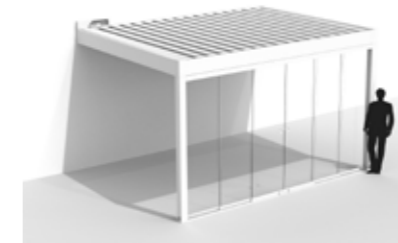

Panneau coulissant en verre

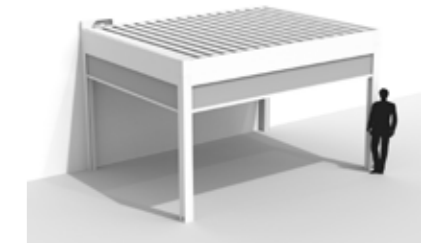

Fixscreen en applique

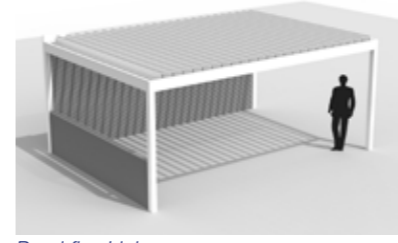

Paroi fixe Linius

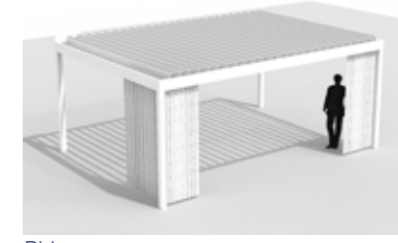

Rideaux

Fixscreen® 100^{EVO} Slim F / Fixscreen® 150^{EVO} F - Algarve® Line
 Pour fermer les côtés latéraux de l'Algarve Line, il est possible de combiner avec le store Fixscreen 100^{EVO} Slim F et Fixscreen 150^{EVO} F. Le caisson du store peut être monté sous les profils cadre ce qui permet une parfaite intégration à la construction de base.



ELLICE®

Caractéristiques

- Ellice® 74
- Possibilités de montage 75

Accessoires

- Eclairage 110
- Fixscreen® 126

Options complémentaires

- Fixscreen® en applique 126
 - Toiles en fibre de verre Fixscreen® 127
 - Toile Crystal 128

ELLICE®

Pergola avec toiture horizontale de protection solaire et lames orientables

Cette pergola simple et pratique offre une protection solaire avec des lames rotatives. Les lames en aluminium extrudé sont orientables à 150° et vous offrent la possibilité de déterminer le degré de protection solaire et/ou de ventilation que vous désirez. En position fermée les lames forment une toiture étanche à l'eau. L'eau de pluie est déviée vers les coins au moyen d'une gouttière. Grâce à sa ligne élégante et élancée et à la gamme de 20 coloris RAL, l'Ellice s'adapte à tous les styles de construction : contemporain, classique ou moderne.



Gouttière

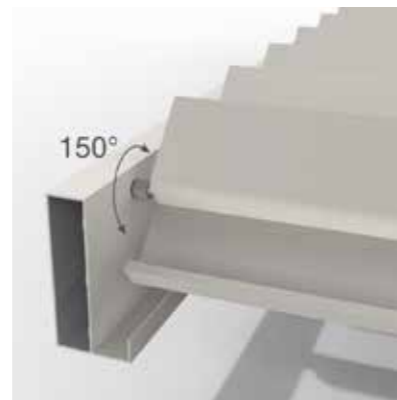

Orientable à 150°

POSSIBILITES DE MONTAGE

Types d'installation

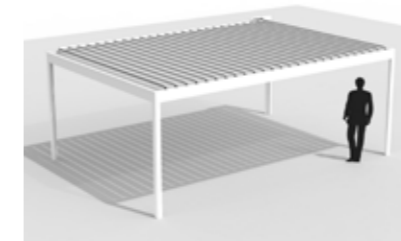

Ellice - autoportante

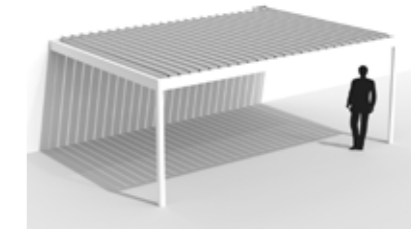

Ellice - montage sur la façade

Possibilités de personnalisation

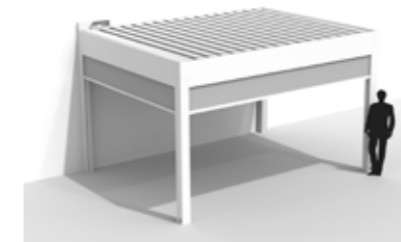

Fixscreen en applique

**Fixscreen® 100^{EVO} Slim F /
Fixscreen® 150^{EVO} F - Ellice® Line**
Pour fermer les côtés latéraux de l'Ellice, il est possible de la combiner avec le store Fixscreen 100^{EVO} Slim F et Fixscreen 150^{EVO} F. Le caisson du store peut être monté sous les profils cadre ce qui permet une parfaite intégration à la construction de base.



AERO® LINE

AERO®

AERO® CANVAS

Inspiration	78
Caractéristiques	
• Aero®	86
• Aero® Canvas	87
Accessoires	
• Eclairage	110
• Chauffage et haut-parleurs	113
• Lames translucides - Lineo® Luce	114



Aero®



Aero®



Aero®

PERGOLAS

AERO® LINE



Aero®



INTEGRATION
INVISIBLE POUR
UN LOOK RAFFINE

PERGOLAS

AERO LINE



PERGOLAS

AERO® LINE

Moderne



Classique



PERGOLAS

AERO®

Toiture horizontale avec lames orientables à intégrer dans une construction existante

Cette toiture simple offre une protection solaire avec des lames rotatives sans colonnes. Les lames en aluminium extrudé sont orientables à 150° et vous offrent la possibilité de déterminer le degré de protection solaire et/ou de ventilation que vous désirez. En position fermée les lames forment une toiture étanche à l'eau. L'eau de pluie est déviée vers les coins au moyen d'une gouttière. Grâce à sa ligne élégante et élancée et à la gamme de coloris RAL, l'Aero s'adapte à tous les styles de construction : contemporain, classique ou moderne.

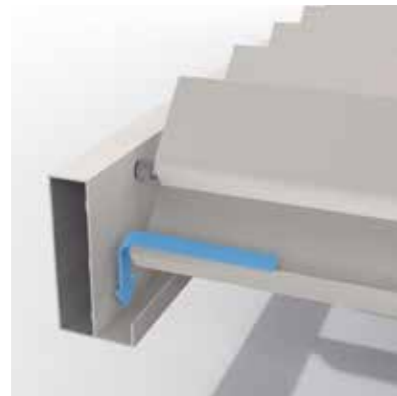

Gouttière

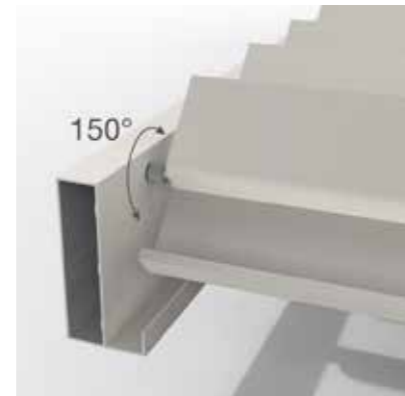

Orientable à 150°



AERO® CANVAS

Toiture minimaliste à intégrer dans une construction neuve ou existante

Aero Canvas est équipé d'une toiture fixe, constituée de deux épaisseurs: une toiture supérieure et une toiture intérieure. La toiture supérieure est constituée d'une tôle solide en acier avec revêtement anti-condensation. La toiture intérieure procure un look épuré et esthétique à l'aide d'une toile tendue, équipée de la technologie Fixscreen. Toutes les techniques sont entièrement dissimulées, des jonctions à l'évacuation d'eau. L'éclairage UpDown led permet d'accentuer cette toiture architecturale la nuit et de créer une ambiance féérique. Grâce à sa ligne élégante et élancée et à la gamme de coloris RAL, l'Aero Canvas s'adapte à tous les styles de construction : contemporain, classique ou moderne.

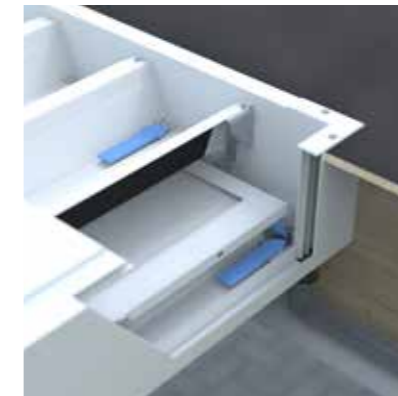

Gouttière



Coupe de la toiture





LAGUNE®

Inspiration	90
Caractéristiques	
• Lagune®	93
• Possibilités de montage	94
• Possibilités de personnalisation	95
Accessoires	
• Eclairage	110
• Chauffage et haut-parleurs	113
Options complémentaires	
• Éléments latéraux	116
• Panneau coulissant en verre	118
• Panneaux coulissants Loggia® / porte coulissante	124
• Fixscreen® intégré	125
- Toiles en fibre de verre Fixscreen®	127
- Toile Crystal	128
• Store de toiture Waterproof	130



Lagune®



Lagune®



Grâce au store, la toiture peut être positionnée selon vos besoins du moment

Lagune®

PERGOLAS

LAGUNE®



LAGUNE®

Pergola avec toile translucide innovante dans la structure du toit

Cette pergola est constituée d'une **structure en aluminium** comportant la **technologie Fixscreen intégrée**. La protection solaire est entièrement intégrée dans la structure, ce qui forme un ensemble esthétique. Grâce à sa structure modulaire il est possible d'agrandir la Lagune, même ultérieurement.

La **technologie Fixscreen** combinée à une **tension optimale de la toile** permettent à l'eau de pluie d'être déviée vers des conduits d'évacuation d'eau dissimulés dans la structure. Même lorsque la toile de protection solaire n'est pas complètement déroulée, l'eau est déviée au moyen d'un **système intégré d'évacuation d'eau**.

On a accordé beaucoup d'importance à la **qualité de finition**. Les éléments de fixation sont **quasi invisibles**, les câbles électriques sont dissimulés et une fixation au sol invisible est également possible. L'utilisation de matériaux de haute qualité et la conception même de la Lagune permettent de **réduire l'entretien au minimum** tout en garantissant une **longévité exceptionnelle**.

Le choix parmi toutes les teintes de la gamme RAL et les nombreuses possibilités de personnalisation permettent à la Lagune de s'accorder à **tous les styles de construction**.

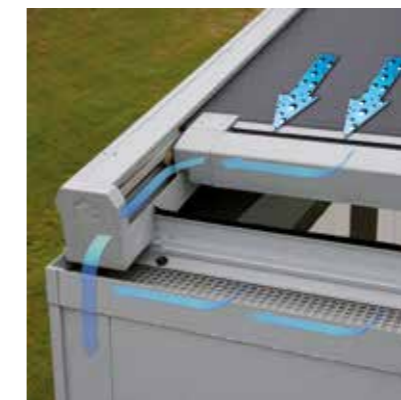

Evacuation d'eau intégrée



Evacuation d'eau intégrée

Situations de construction



Situation de construction 1 - Contre une construction à l'arrière (standard)



Situation de construction 2 - Contre une construction arrière, gauche et droite



Situation de construction 3 - Contre une construction arrière et gauche



Situation de construction 4 - Contre une construction arrière et droite

Fixscreen® intégré

Par l'intégration de protection solaire verticale, Fixscreen, avec présence ou non de fenêtres Crystal pour maintenir la vue vers l'extérieur, on peut réaliser un espace extérieur protégé du soleil, de la pluie et du vent. Ces stores existent dans une cinquantaine de coloris et permettent de **personnaliser** la Lagune et de créer une ambiance selon ses envies.



Lagune équipée de plusieurs stores Fixscreen intégrés dans la partie Front



Lagune équipée de plusieurs stores Fixscreen intégrés dans la partie Side

Types

Selon la largeur de la Lagune, il existe 4 modèles de base :



Modèle de base 1
1500 mm < largeur ≤ 4000 mm



Modèle de base 2
4000 mm < largeur ≤ 6000 mm



Modèle de base 3
6000 mm < largeur ≤ 8000 mm



Modèle de base 4
8000 mm < largeur ≤ 12000 mm

Possibilités de personnalisation

Lagune peut être équipée de différents éléments à l'avant et/ou sur les côtés. L'ajout de ces éléments permet d'infinies possibilités de personnalisation.



Triangle



Fixscreen intégré



Panneau coulissant en verre



Panneau coulissant Loggiawood / Loggialu wooddesign / Loggiascreen Canvas / Loggialu / Loggialu Stirata / Loggialu Plano / Loggialu Linea



Porte coulissante Loggia : Loggiascreen Canvas



Panneau coulissant en verre + Fixscreen intégré

Triangle - Lagune®

Pour permettre l'intégration des options dans la Lagune Side, il est nécessaire d'équiper celle-ci d'un triangle Lagune. Celui-ci permet d'ajouter à la Lagune un profil mural vertical et un caisson supplémentaire. Le triangle qui est créé de ce fait entre le caisson et la coulisse latérale de la Lagune, est complété avec une toile de fibre de verre au choix.

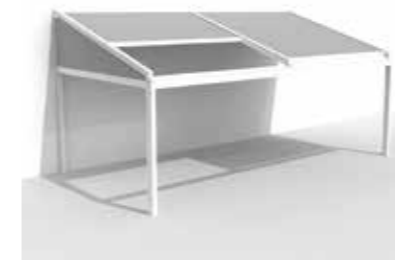

Lagune®



LAPURE®

Inspiration 98

Caractéristiques

- Lapure® 102
- Types 103

Accessoires

- Eclairage 110

Options complémentaires

- Eléments latéraux 116
- Panneaux coulissants Loggia® / porte coulissante 124
- Fixscreen® 126
- Toiles en fibre de verre Fixscreen® 127
- Toile Crystal 128
- Store de toiture Waterproof 130



PERGOLAS

LAPURE®





LAPURE®

Pergola minimaliste avec store Fixscreen® en toiture pour protéger du soleil et de la pluie

La Lapure, stylée et **minimaliste** est composée d'une toiture en store de protection contre le soleil et la pluie qui repose sur des colonnes en aluminium élégantes et discrètes, **sans liaison latérale peu esthétique**, qui se fixe sur une façade.

Lorsque le store en toiture est fermé, la Lapure vous offre protection contre le soleil, le vent et la pluie. S'il est ouvert, vous profitez au maximum des bienfaits du soleil sans être gênés par la vue de la **structure très légère**.

La Lapure existe en deux versions, une avec des **colonnes aux extrémités** avec évacuation d'eau (via les coulisses latérales et les colonnes, même en cas de position semi-ouverte,). Et une autre avec des **colonnes décalées** (avec une avancée de toiture et une évacuation d'eau via des déversoirs). Pour cette dernière, la toiture va au-delà des colonnes afin de profiter au maximum de l'ombrage. De ce fait on dispose de suffisamment d'ombre même en cas de soleil bas.

Une version **'couplée'** est possible avec deux ou plusieurs modules de toiture, ce qui permet de les installer côte à côte afin de couvrir des surfaces plus importantes (seulement 1 colonne par couplage).

Grâce à un large choix de couleurs pour la structure, la Lapure convient pour tout environnement et tout style de construction.

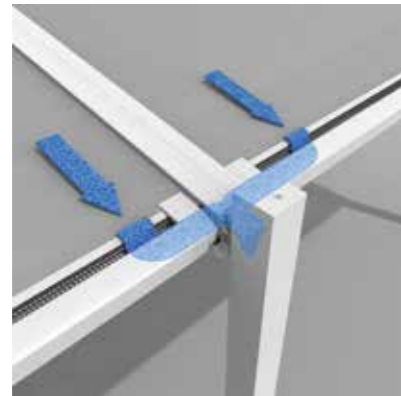

Version couplée avec colonne aux extrémités

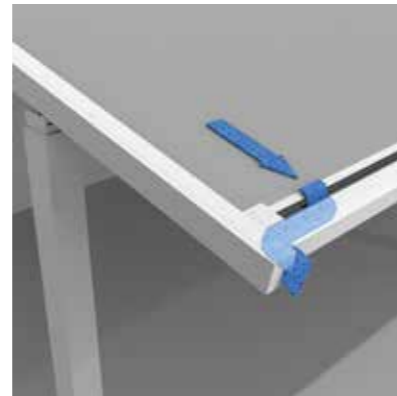

Avec colonne décalée

Types

1 partie de toiture

Sans avancée de toiture
(avec colonnes aux extrémités)

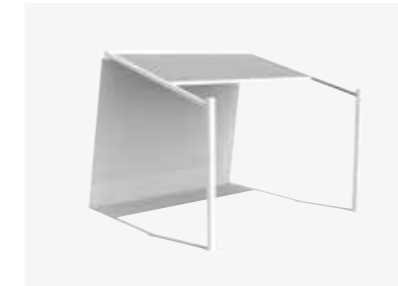

Avec avancée de toiture
(avec colonnes décalées)



2 parties de toiture



3 parties de toiture

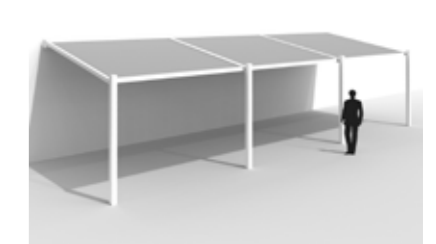

Possibilités de personnalisation



Lapure équipée de Fixscreen et d'une porte coulissante Loggiascreen Canvas du côté Side

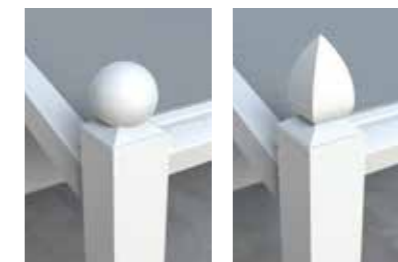

Lapure 'Classic Line' crée un style classique traditionnel à l'aide d'éléments décoratifs : colonnes stylées et poinçons en forme de boule ou de diamant



1 partie de toiture entre 4 à 6 m : comportant une poutre transversale (avec ou sans éclairage LED)

IDEAL AUSSI POUR LES PENTHOUSES ET LES TOITURES D'APPARTEMENT



PERGOLAS

APPARTEMENTS



Algarve®



Camargue



Camargue®



Camargue®



Camargue



Camargue®



Algarve®



Camargue®



Lapure®

PERGOLAS

APPARTEMENTS



PERSONNALISATION

Accessoires

- Eclairage 110
- Chauffage et haut-parleurs 113
- Lames translucides - Lineo® Luce 114

Options complémentaires

- Éléments latéraux 116
- Rideaux extérieurs 117
- Panneau coulissant en verre 118
- Panneaux coulissants Loggia® 120
- Paroi Linius 122
- Porte coulissante Loggia® 124
- Fixscreen® intégré 125
- Fixscreen® en applique 126
- Toiles en fibre de verre Fixscreen® 127
- Toile Crystal 128
- Store de toiture Waterproof 130
- Plafond tendu B-screen® 131
- Choix des couleurs en aluminium 132
- Automatisation 132

ECLAIRAGE, CHAUFFAGE ET AUDIO

L'ART DE VIVRE A TOUT MOMENT DE LA JOURNEE

Lorsque le soir tombe, il suffit d'allumer l'**éclairage** intégré. Selon l'ambiance spécifique que vous souhaitez créer, vous pouvez choisir une lumière froide ou chaude. Quand les soirées se font fraîches, on peut rester dehors grâce aux **éléments chauffants**. La chaleur rayonnante permet une diffusion égale dans tout l'espace avec un minimum de perte de chaleur.

Vous pouvez écouter votre **musique** préférée sans problème sur la terrasse grâce à des haut-parleurs intégrés.

Eclairage

Le choix entre le blanc pur ou chaud permet de créer sa propre ambiance. L'éclairage LED peut aussi être modulé dans la plupart des pergolas, de sorte que l'on peut adapter l'intensité de l'éclairage à la situation.

Pour la **Lagune et Lapure**, l'éclairage est intégré dans la structure de la toiture.

Pour la **Camargue Line, l'Algarve Line et l'Aero Line** on peut choisir entre l'éclairage LED dans les lames de toiture et un éclairage orienté vers le haut ou le bas à l'intérieur du cadre.

Dans la **Camargue** et la **Camargue Skye** il est également possible de prévoir un éclairage d'ambiance dans les colonnes.

On a le choix entre le blanc chaud (idéal pour un moment convivial avec des amis), le blanc pur (idéal pour la lecture) et RVB (uniquement pour l'éclairage vers le haut du cadre), chacun peut donc créer sa propre atmosphère.

On peut aussi moduler l'éclairage pour adapter son intensité à la situation. La qualité exceptionnelle de l'éclairage LED de Renson® permet une répartition égale de la luminosité sans défauts.

Algarve Canvas et Camargue Skye peuvent être équipées d'éclairage d'ambiance UpDown LED.

	Eclairage blanc chaud	Eclairage blanc pur	RVB (couleur)	Modulable
Lagune® LED Light**	✓	✓		✓ (io)
Lineo® LED Light*	✓	✓		✓
Colomno LED Light**	✓	✓		✓
UpDown LED Light** Vers le haut	✓	✓	✓	✓
UpDown LED Light** Vers le bas	✓	✓		✓
Lapure® LED Light*	✓	✓		✓

* Blanc chaud: 1660 lm/m (180 LEDs/m) / Blanc pur: 1660 lm/m (180 LEDs/m)

** Blanc chaud: 550-680 lm/m (120 LEDs/m) / Blanc pur: 550-680 lm/m (120 LEDs/m) / RVB: 550-700 lm/m (60 LEDs/m)



Colomno LED Light

Eclairage LED intégré dans les colonnes – **Camargue Line**. Par colonne on peut intégrer maximum une bande de LEDs (du côté intérieur de la colonne). Par partie de toiture on peut prévoir maximum 4 colonnes avec de l'éclairage intégré par LED.

 Eclairage LED intégré dans les colonnes



UpDown LED Light

Eclairage LED intégré à l'intérieur du cadre. Equipé d'éclairage orienté vers le haut et/ou vers le bas. Vous pouvez créer un éclairage d'ambiance direct ou indirect dans la **Camargue Line, Algarve Line et Aero Line**. Par partie de toiture on peut monter maximum deux modules d'éclairage UpDown LED. Ceci fixé sur un ou deux côtés Pivot ou sur un ou deux côtés Span.

 Eclairage vers le haut
Eclairage vers le bas



Lagune® LED Light

Eclairage LED intégré dans les coulisses du Rooffix de la **Lagune**. Répartition égale de la luminosité sans défauts grâce à des lampes LEDs de qualité. (180 par m).



Lineo LED Light

Eclairage LED intégré dans les lames - **Camargue, Algarve et Aero**. Répartition égale de la luminosité sans défauts grâce à des lampes LEDs de qualité. (180 par m).



Lapure® LED Light

Eclairage LED intégré dans la poutre transversale de la **Lapure**. Répartition égale de la luminosité sans défauts grâce à des lampes LEDs de qualité. (180 par m).



Chauffage et haut-parleurs

L'éclairage LED intégré, le chauffage et l'audio sont les compléments parfaits pour la **Camargue Line**, **Algarve Line**, **Aero Line** et **Lagune**. Grâce à ces options complémentaires, il est possible de profiter de sa terrasse du matin au soir toute l'année. Ces options peuvent parfaitement être intégrées plus tard.

Poutre design **Beam** équipée de **Heat & Sound**



Éléments de chauffage et haut-parleurs intégrés

Chauffage en combinaison avec une fermeture

Pour un rendement optimal du chauffage, il est recommandé de le placer en combinaison avec une fermeture de la pergola (avec des panneaux en verre, des stores Fixscreen...).

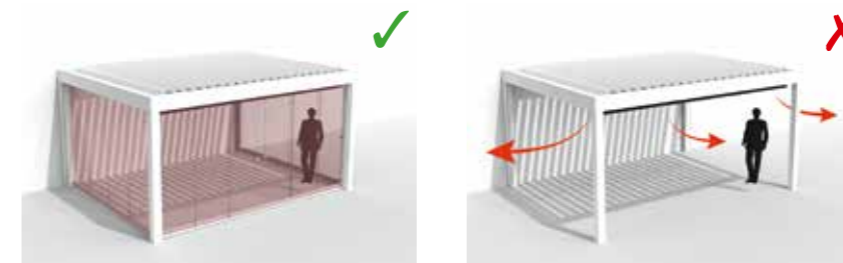

Position idéale de l'élément de chauffage

La position idéale de l'élément de chauffage est face à une paroi fixe, afin de profiter de la réflexion de la chaleur.

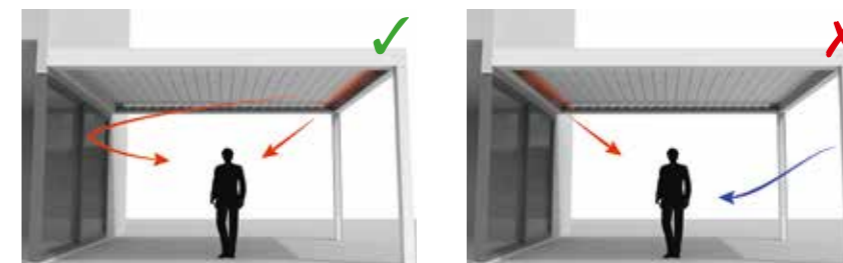

Après combien de temps obtenez-vous la chaleur maximale de l'élément de chauffage ?

Comme nous travaillons avec un système à onde courte, vous profitez directement du rayonnement maximal de la chaleur. Le rayonnement à onde courte est directement sensible et réchauffe les objets et non l'espace. Les chauffages à longue onde ont une durée de chauffe plus longue. Ils ont besoin de l'air pour transférer la chaleur. Selon la température environnante, la grandeur de la pergola, si elle est fermée ou pas,...il peut se produire un laps de temps avant que vous ne ressentiez complètement le rayonnement.

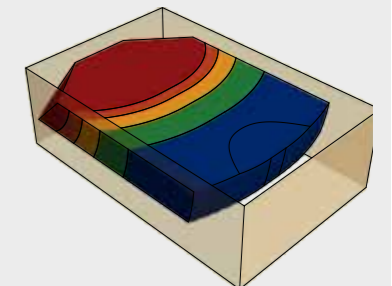

Effet de chaleur avec 1 côté chauffé (format 6 x 4 m)

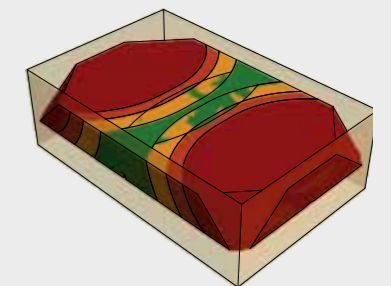

Effet de chaleur avec 2 côtés chauffés (format 6 x 4 m)

LINEO® LUCE

(LAMES TRANSLUCIDES POUR
CAMARGUE®, ALGARVE® ET AERO®)

Élégance soulignée par des lames entièrement transparentes

Pour la **Camargue**, **Algarve** et **Aero**, avec lames orientables, Renson® offre la possibilité d'intégrer des **lames translucides** en verre, Lineo Luce.

En équipant votre pergola en partie avec des lames translucides, vous créez une impression d'ouverture. En cas d'annexe directe à votre habitation, vous laissez pénétrer davantage de lumière à l'intérieur.

Par partie de toiture on peut intégrer maximum 5 lames avec une largeur maximale de 4 m. Celles-ci peuvent être placées côte à côte ou réparties sur la surface totale de la toiture. Idéal pour avoir de la lumière avec une toiture fermée.



Lumière dans la maison avec toiture fermée



Lumière sous la pergola avec toiture fermée



ELEMENTS LATERAUX

DES POSSIBILITES DE PERSONNALISATION A L'INFINI

Toutes les pergolas peuvent être équipées d'éléments en option (tels que des stores, des panneaux coulissants, des panneaux en verre,...) à l'avant et/ou sur les côtés. Ceci permet de personnaliser sa pergola à l'infini. Le côté avant et/ou les côtés latéraux peuvent être équipés de stores verticaux.

Les Fixscreens motorisés résistants au vent forment un cocon protecteur lorsqu'ils sont déroulés. Grâce à la vue en partie préservée par les toiles ou éventuellement par des fenêtres Crystal, on garde le contact avec le jardin. Vous avez le choix entre un vaste assortiment de couleurs. Toutes les combinaisons sont possibles et se marient harmonieusement avec les autres matériaux ou le mobilier de jardin. En position ouverte, **les stores sont invisibles** et même les moteurs sont entièrement intégrés dans la structure.

Vous pouvez faire le choix de **panneaux coulissants en verre** combinés à des stores résistants au vent afin de garder les avantages d'une protection solaire.

Des **panneaux coulissants** élégants de type **Loggia avec toiles résistantes au vent ou des lames en bois ou en aluminium (orientables ou non)** font partie des possibilités. Le bois (cèdre) est à la mode et se combine aisément à d'autres matériaux. Les panneaux coulissants avec lames en aluminium permettent également une version bicolore.



RIDEAUX EXTERIEURS

(POUR CAMARGUE® LINE ET ALGARVE® LINE)

Des rideaux pour un usage extérieur

Vous pouvez équiper la **Camargue Line** et l'**Algarve Line** de rideaux et créer une ambiance féérique sous votre pergola.

Ces rideaux en polyester sont imperméables, anti-moisissures et anti-taches. Ils ont une bonne résistance aux intempéries et une excellente tenue des couleurs même après lavage. Tout ceci sans rétrécir.

Les rideaux peuvent être fournis en sur-mesure. Pour la Camargue Line, ils peuvent être combinés à des panneaux vitrés et des Fixscreens intégrés.

Les rideaux extérieurs sont toujours utilisés en combinaison avec l'éclairage LED UpDown. Votre pergola au coucher du soleil rayonne d'une ambiance romantique.



PANNEAUX COULISSANTS EN VERRE

(POUR CAMARGUE® LINE, ALGARVE® LINE ET LAGUNE®)

Une élégance renforcée grâce à des panneaux coulissants entièrement transparents

Il est possible également de placer des panneaux coulissants en verre. Ces panneaux entièrement transparents ajoutent à l'élégance de la **Camargue Line**, **Algarve Line** et **Lagune**. Ils offrent également protection contre le vent et le climat et permettent de fermer sa pergola pour la protéger du vol.

Le panneau en verre peut être équipé de stores verticaux Fixscreen afin de conserver l'avantage d'une protection solaire. Vous pouvez aussi combiner les panneaux vitrés à des rideaux extérieurs ainsi que des Fixscreens.

Intégration

Camargue Line & Algarve Line: possible au Span et/ou pivot

Lagune: possible au Side et/ou Front



Camargue Line équipée de panneaux coulissants en verre et de Fixscreens intégrés du côté Span et Pivot



Lagune équipée de panneaux coulissants en verre côté Side et Front



Lagune équipée de panneaux coulissants en verre et de Fixscreens intégrés du côté Side et Front



REPARTITION DES PANNEAUX COULISSANTS EN VERRE			
1500 ≤ X ≤ 2500 Largeur X	2500 < X ≤ 3750 Largeur X	3750 < X ≤ 5250 Largeur X	5250 < X ≤ 6500 Largeur X
3 panneaux	4 panneaux	6 panneaux	8 panneaux
3 rails	4 rails	3 rails	4 rails
Ouverture à gauche ou à droite	Ouverture à gauche ou à droite	Ouverture à gauche et à droite	Ouverture à gauche et à droite
1 poignée incluse	1 poignée incluse	2 poignées incluses	2 poignées incluses

PANNEAUX COULISSANTS LOGGIA®

(POUR CAMARGUE® LINE, ALGARVE® LINE ET LAGUNE®)

Décidez vous-même de l'apport de lumière

Avec les panneaux coulissants verticaux de protection solaire, vous pouvez décider vous-même de l'incidence de la lumière dans votre pergola (protection solaire dynamique). Les panneaux coulissants sont constitués de cadres avec un remplissage par:



Types

- Loggiawood: lames en bois (WRCedar)
- Loggiawood Privacy: lames orientables en bois (WRCedar)
- Loggiascreen Canvas: toile de store (fibre de verre)
- Loggialu: lames en aluminium
- Loggialu Privacy: lames orientables en aluminium
- Loggialu Wooddesign: lames en aluminium avec finition Wooddesign
- Loggialu Stirata: métal déployé
- Loggiawood Linea: lattes en bois (WRCedar)

Intégration

Camargue Line: possible côté Span et/ou Pivot

Algarve Line: possible côté Span et/ou Pivot jusqu'à 4500 mm

Lagune: possible sur le côté (Side)



Camargue Line équipée de panneaux coulissants Loggiawood du côté Span

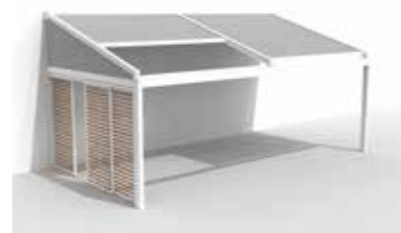

Lagune équipée de panneaux coulissants Loggiawood sur le côté Side

Privacy

Lames en aluminium ou en bois orientables manuellement. Dans la version **Privacy** des panneaux coulissants Loggiawood et Loggialu, les lames sont orientables de la position ouverte à la position fermée.



Unique: les panneaux coulissants Loggia et les lames de toiture dans la même finition wooddesign

Wooddesign

Camargue Line, Algarve Line et Aero Line, équipées de lames en toiture en finition wooddesign

- Aspect naturel du bois combiné aux avantages de l'aluminium:
 - Facilité d'entretien
 - Tenue des couleurs
 - Solidité
- Egalement disponible pour les lames LED
- Se combine parfaitement aux panneaux coulissants Loggialu Wooddesign
- Lames en toiture en finition Wooddesign (cadre et colonnes en laquage normal)
- Disponible en 3 types:
 - Chêne blanc
 - Chêne naturel
 - Noyer

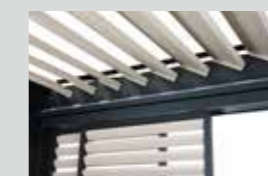

Chêne blanc



Chêne naturel



Noyer

PANNEAU FIXE LINIUS & LINARTE

(LINIUS POUR CAMARGUE® LINE ET ALGARVE® LINE &
LINARTE POUR CAMARGUE® LINE)

Délimitation physique ou finition décorative d'un mur sous-jacent

Avec l'habillage en lames Linius ou Linarte, vous obtenez une délimitation physique ou une finition décorative d'un mur sous-jacent.

Le panneau fixe peut être réalisé avec un habillage simple ou double, sur toute la hauteur, ou à une hauteur limitée selon vos souhaits, éventuellement avec une finition à l'aide d'un profil supérieur pour créer une balustrade. Ceci est idéal pour délimiter les balcons ou les terrasses du secteur horeca. Le panneau fixe Linarte peut en plus être exécuté avec une toile de store bien tendue d'un côté.

La structure porteuse permet une fixation invisible des lames, ce qui contribue à l'aspect linéaire sur toute la largeur. Le panneau est parfaitement aligné aux colonnes tant à l'avant qu'à l'arrière. Des différences de hauteur au niveau du sol jusqu'à 6 cm peuvent être compensées par une plinthe de finition, de sorte qu'il n'y a pas d'ouvertures visibles au bas de la structure.

Le panneau est fabriqué sur mesure dans la même couleur que la pergola ou une couleur au choix. Le panneau double face permet d'intégrer de l'isolation phonique. Vous pouvez ainsi profiter en toute tranquillité de la nature environnante.



PORTE COULISSANTE LOGGIA®

(POUR CAMARGUE® LINE, LAGUNE® ET LAPURE®)

La solution idéale lorsque la pergola est entièrement fermée (par ex. avec des Fixscreen) et que l'on veut un passage rapide vers ou hors de la terrasse sans devoir ouvrir les Fixscreen (sans perte de confort pour ceux qui se trouvent à l'intérieur). La porte coulissante est constituée d'un cadre en aluminium qui est équipé d'un côté d'une toile de store en fibre de verre au choix.

Intégration

Camargue Line: possible côté Span et/ou Pivot

Lagune: possible côté Side et/ou Front

Lapure: possible côté Side

Largeur: min. 800 mm – max. 1200 mm



Camargue équipée d'un Fixscreen intégré et d'une porte coulissante au moyen de Loggiascreen Canvas du côté Span



Lagune équipée d'un Fixscreen intégré et d'une porte coulissante au moyen de Loggiascreen Canvas sur le côté (Side)



Lagune équipée d'un Fixscreen intégré et d'une porte coulissante au moyen de Loggiascreen Canvas à l'avant (Front)

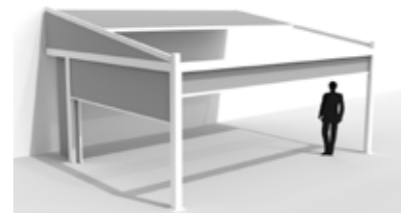

Lapure équipée d'un Fixscreen et d'une porte coulissante au moyen de Loggiascreen Canvas sur le côté (Side)

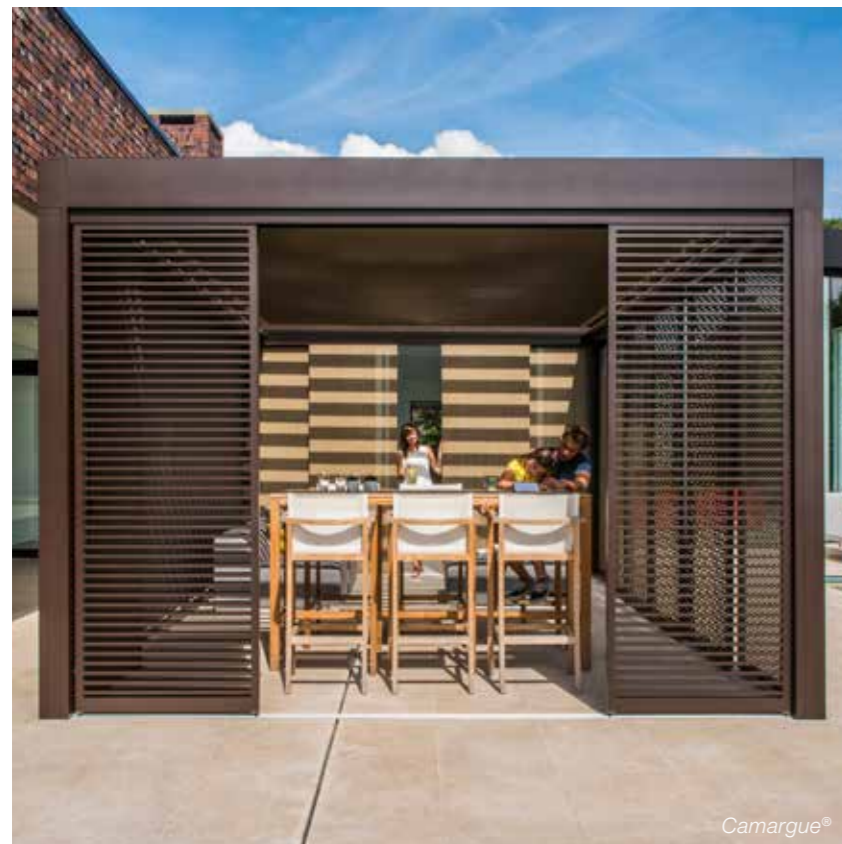

Camargue®

FIXSCREEN® INTEGRE

(POUR CAMARGUE® LINE ET LAGUNE®)

Intégration parfaite, même ultérieurement !

Idéal pour :

- Le respect de votre vie privée
- L'ombrage en cas de soleil bas
- La protection contre le vent, la pluie et les insectes



GARANTIE

Grâce à un ingénieux système de fermeture éclair, la toile résiste au vent dans toutes les positions et le store protège des insectes en position fermée. C'est un principe bien pensé par lequel la toile est équipée d'un bord spécial avec une fermeture éclair. De cette manière l'ensemble est maintenu solidement dans les coulisses.

L'intégration de stores Fixscreen, équipés ou non de fenêtres Crystal pour préserver la vue vers l'extérieur, permet de réaliser un espace extérieur où l'on est protégé du soleil, de la pluie et du vent. Ces stores sont disponibles en plus de 50 coloris et permettent de personnaliser la **Camargue Line** et **Lagune** selon ses envies.

Technologie Connect&Go

Le Fixscreen intégré est équipé de notre technologie brevetée Connect&Go. Ce nouveau développement présente un énorme avantage au montage ainsi qu'au démontage du tube d'enroulement pour le remplacement de la toile ou du moteur.

Impression personnalisée

En plus de la gamme standard, il est possible de personnaliser les toiles. Ceci à l'aide d'un logo d'entreprise ou de l'impression d'un dessin ou d'une photo sur un store placé sous une pergola.



Camargue®

La barre de charge disparaît dans le caisson

Les profils cadre de la Camargue Line sont conçus de manière à ce que la barre de charge d'un store relevé soit dissimulée dans le caisson. Intégration parfaite, même ultérieurement !



La barre de charge disparaît dans le caisson

* 5 ans de garantie sur la technologie Fixscreen pour les applications en pose libre du Fixscreen

FIXSCREEN® EN APPLIQUE

(POUR ALGARVE® LINE, ELLICE ET LAPURE®)

Fermeture des côtés

Pour fermer les côtés de l'Algarve, Ellice ou Lapure, il est possible de les combiner avec le Fixscreen 100^{EVO} Slim F ou le Fixscreen 150^{EVO} F.

Le caisson du store est monté sur les profils cadre, ce qui lui permet d'être bien raccordé à la construction de base.



TOILES EN FIBRE DE VERRE FIXSCREEN®

(CAMARGUE® LINE, ALGARVE® LINE, ELLICE, LAGUNE® ET LAPURE®)

Toile de protection solaire translucide

Le meilleur choix en matière de toile de protection solaire translucide pour un store vertical est une toile en fibre de verre. Les toiles en fibre de verre offrent les meilleurs résultats au niveau de la tenue et de la résistance, supportent très bien l'humidité et la chaleur et permettent de conserver la vue vers l'extérieur. Nous vous proposons une vaste gamme de coloris afin de répondre au mieux à vos attentes. La gamme "architects' selection" est une collection de coloris qui répondent au mieux aux tendances actuelles en matière de design et architecture. Nos Ambassadeurs Renson® vous aideront volontiers dans votre choix. Les toiles en fibre de verre peuvent être commandées avec une fenêtre transparente Crystal pour une visibilité optimale.



Sergé



Natté

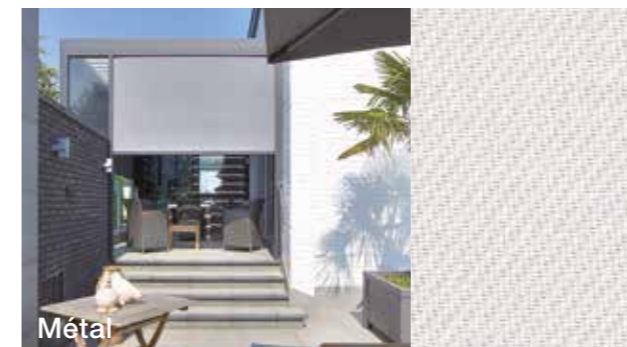

Métal



Privacy

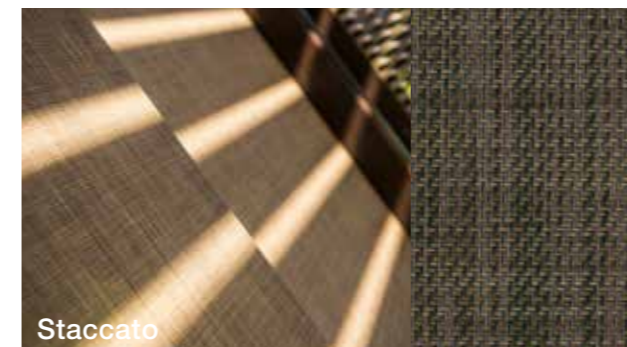

Staccato

Staccato : uniquement pour le Loggiascreen Canvas

FENETRES CRYSTAL

Visibilité optimale vers l'extérieur

Pour conserver un contact optimal avec l'extérieur, on peut placer des fenêtres Crystal transparentes dans la toile en fibre de verre du Fixscreen. Cette toile transparente est constituée de PVC (classe de résistance au feu M2). La toile Crystal est soudée à haute fréquence dans une toile en fibre de verre. Cette toile peut être utilisée pour le Fixscreen intégré, Fixscreen 100^{EVO} Slim F et le Fixscreen 150^{EVO} F.

La toile Crystal a toujours une hauteur de 1200 mm et couvre la largeur totale du Fixscreen. Entre la toile Crystal et le bord supérieur & inférieur, il faut respecter une distance minimale de 400 mm.

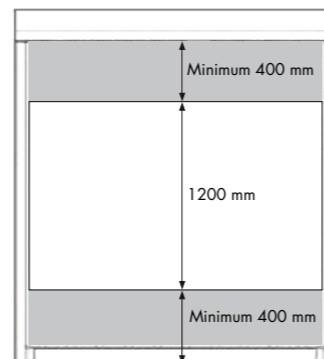

Une distance de 800 à 1000 mm par rapport au côté inférieur garantit une visibilité optimale pour ceux qui sont à l'intérieur de la pergola.



Camargue®

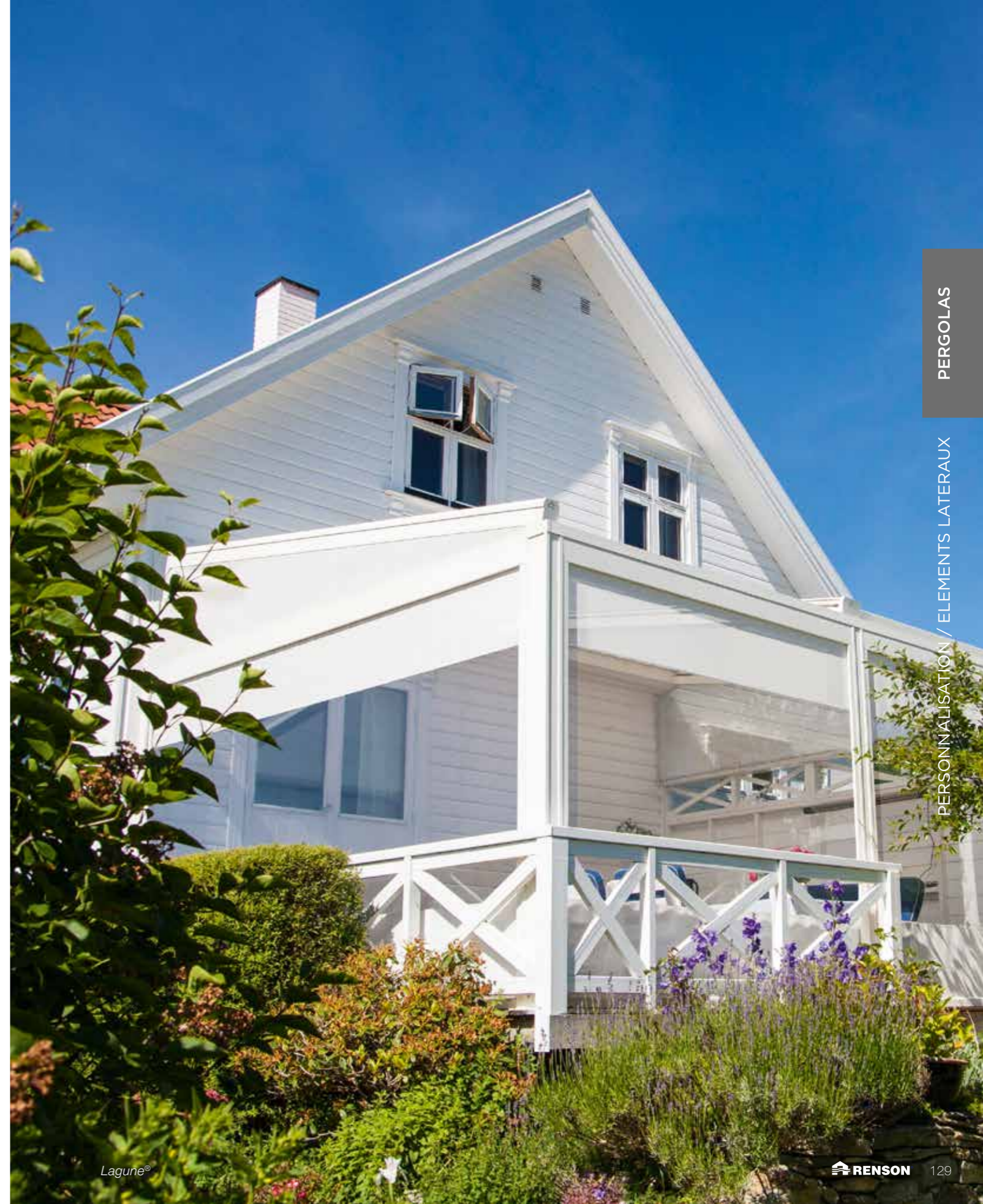

PERGOLAS

PERSONNALISATION / ELEMENTS LATéraux

Lagune®

SOLTIS® PROOF W96 STORE DE TOITURE IMPERMEABLE

(LAPURE® ET LAGUNE®)

La toiture de la **Lapure** et **Lagune** est équipée d'une toile de protection solaire étanche, translucide et innovante. Cette toile en polyester est traitée sur deux côtés d'un revêtement étanche résistant aux UV. Cette toile est disponible dans plusieurs coloris.

Soltis® Proof W96



W96-1103 W96-8102 W96-2171 W96-8861 W96-2047



PLAFOND TENDU B-SCREEN

(ALGARVE® CANVAS & AERO® CANVAS)

La toiture de l'**Algarve Canvas** et l'**Aero Canvas** est réalisée à l'aide d'un plafond tendu unique et breveté. La toile en fibre de verre est tendue dans le cadre grâce à la technologie Fixscreen qui a fait ses preuves pour une finition tendue, horizontale et impeccable, sans coulisses apparentes.

B-screen

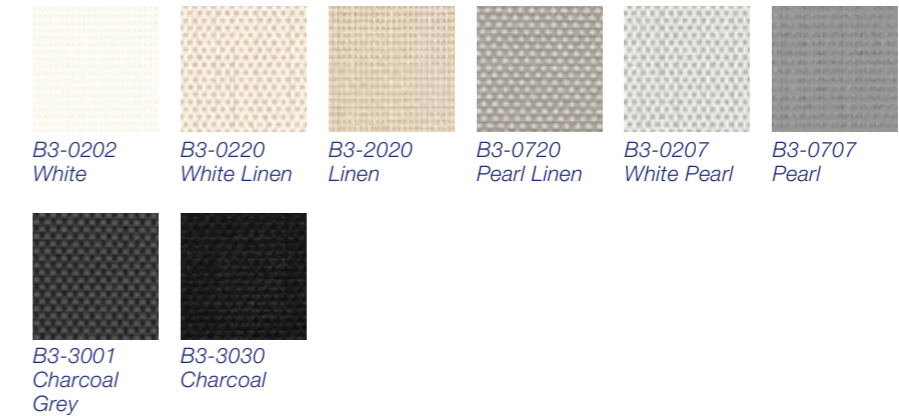

B3-0202 White B3-0220 White Linen B3-2020 Linen B3-0720 Pearl Linen B3-0207 White Pearl B3-0707 Pearl

B3-3001 Charcoal Grey B3-3030 Charcoal



CHOIX DE LA COULEUR POUR L'ALUMINIUM

Disponible dans les couleurs du Top 100 RAL

Nos pergolas sont traitées en standard avec le prétraitement Seaside Quality. Les produits peuvent être obtenus dans les couleurs du 100 RAL en finition laquage structuré sans supplément.

Renson® conseille le laquage structuré pour un aspect architectural plus contemporain. Le laquage structuré est plus adapté à l'usage extérieur et les griffes éventuelles sont moins visibles.



TOUT EST POSSIBLE !
BICOLORE SANS SUPPLEMENT DE PRIX

AUTOMATISATION

Commande simple, à distance

Votre pergola peut être commandée facilement au moyen de l'automatisation Somfy. Commandez votre toiture et/ou vos stores avec une télécommande. Selon l'usage et le nombre de stores, vous avez le choix entre plusieurs modèles.

Grâce à Tahoma, le nouvel interface de Somfy, vous pouvez commander votre toiture de terrasse depuis votre smartphone, tablette ou ordinateur.

Pour un confort optimal, nous vous conseillons d'installer un capteur de pluie et/ou de vent.



somfy.

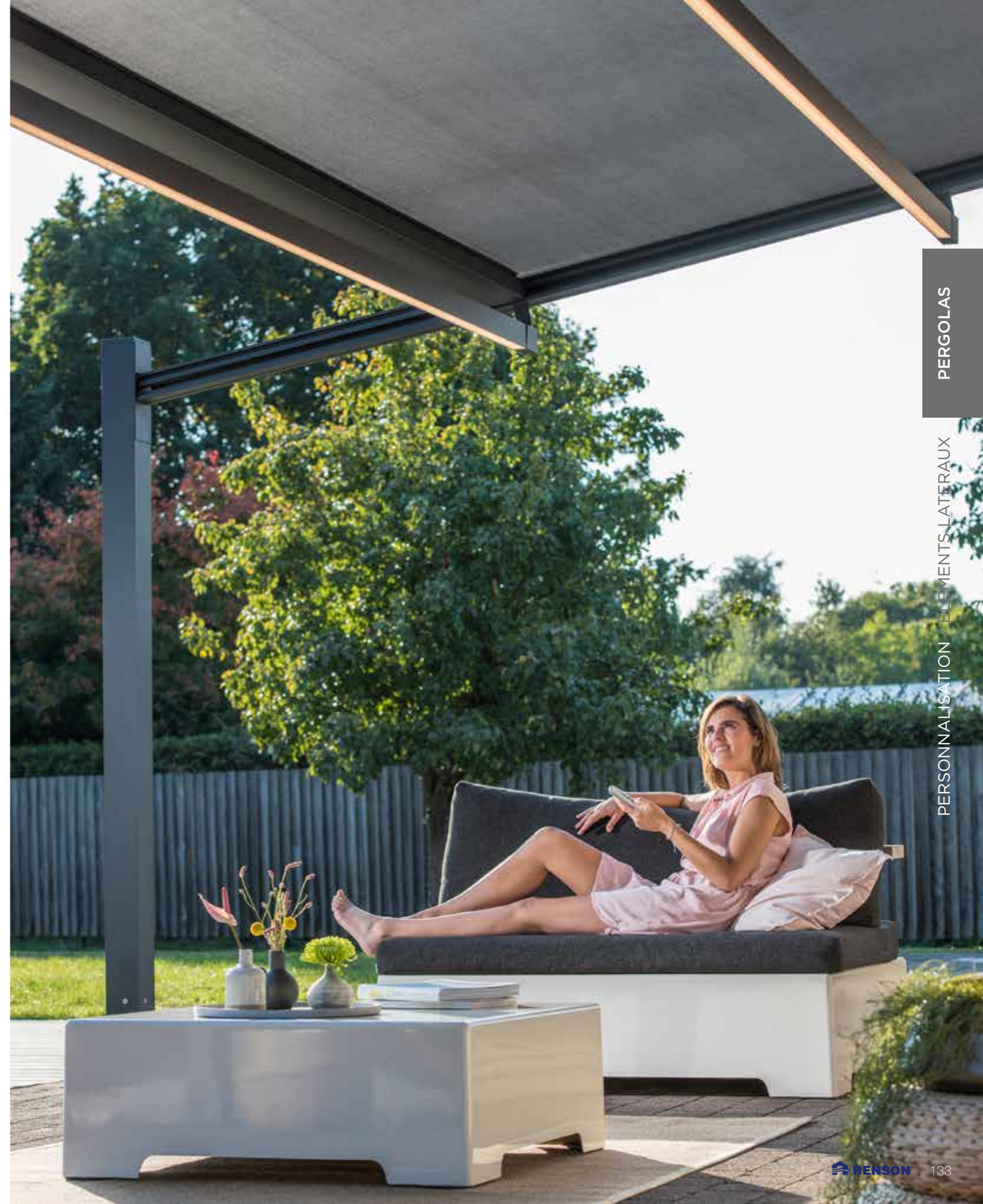

PERGOLAS

PERSONNALISATION ÉLÉMENTS LATÉRAUX



QUESTIONS FREQUENTES

- Résistance au climat 137
- Tests 138
- Conseils & astuces 140

UN CLIMAT EXTERIEUR IDEAL LE JOUR ET LA NUIT EN TOUTE SAISON AVEC RENSON®



RESISTANCE AU CLIMAT

Protection contre la pluie et le vent

Lapure et Lagune sont des pergolas avec un store de protection solaire résistant au vent, étanche à l'eau et translucide. La technologie Fixscreen combinée à une tension de toile optimale veille à ce que l'eau de pluie qui ruisselle sur la toile soit évacuée par des conduits dissimulés. Même lorsque la toile de la protection solaire n'est pas entièrement déroulée, l'eau est évacuée par un système d'évacuation intégré.

Camargue Line, Algarve Line et Aero Line sont des pergolas équipées de lames orientables. Ces lames brevetées sont développées de manière à ce que lors de l'ouverture après une averse, l'eau soit évacuée sur le côté.



La Lagune peut supporter un débit d'eau qui correspond à une averse d'une intensité de 180 mm/h d'une durée max. de 2 minutes. Ce type d'averse ne se produit qu'environ tous les 15 ans. (Voir statistiques de précipitations belges: norme NBN B 52-011).



L'Algarve Line peut supporter un débit d'eau qui correspond à une averse d'une intensité de 144 mm/h à 180 mm/h d'une durée max. de 2 minutes. Ce type d'averse ne se produit qu'environ tous les 10 ans. (Voir statistiques de précipitations belges: norme NBN B 52-011).



La Camargue Line peut supporter un débit d'eau qui correspond à une averse d'une intensité de 180 mm/h d'une durée max. de 2 minutes. Ce type d'averse ne se produit qu'environ tous les 15 ans. (Voir statistiques de précipitations belges: norme NBN B 52-011).



TESTS

Protection et confort

Nos pergolas offrent protection et confort à tous les niveaux. Afin de vous garantir ceci, elles subissent de nombreux tests en ce qui concerne l'évacuation d'eau, la portance et la résistance au vent.

Tests d'évacuation d'eau

L'étanchéité et l'évacuation d'eau sont testées à l'aide d'une installation de jets d'eau qui imitent les averses. De cette manière on étudie le débit d'eau que nos toitures de terrasse peuvent évacuer et comment on peut optimiser celui-ci:

- Algarve Line et Ellice : Algarve Line et Ellice peuvent supporter un débit d'eau qui correspond à une averse d'une intensité de 120 l/m²h pour l'Algarve et 100 l/m²h pour l'Ellice pendant maximum 2 minutes. Ce type d'averse ne se produit en moyenne que tous les 10 ans (voir statistique belge : norme NBN B 52-011).
- Camargue et Camargue Skye: Camargue et Camargue Skye peuvent supporter un débit d'eau qui corres-

pond à une averse d'une intensité de 150 l/m²h pendant maximum 2 minutes. Ce type d'averse ne se produit en moyenne que tous les 15 ans (voir statistique belge norme NBN B 52-011).

- Lagune : la Lagune peut supporter un débit d'eau qui correspond à une averse d'une intensité de 150 l/m²h pendant maximum 2 minutes. Ce type d'averse ne se produit en moyenne que tous les 15 ans (voir statistique belge norme NBN B 52-011).
- Lapure : La lapure peut supporter un débit d'eau qui correspond à une averse d'une intensité de 50 l/m²h pendant maximum 2 minutes. En cas d'averse importante l'eau peut déborder au-dessus de la barre de charge.

Portance

Les pergolas sont soumises à différentes forces (par ex. la neige). La portance a été déterminée au moyen de calculs de résistance statique réalisés par nos ingénieurs et validés par des tests internes. Le résultat final est que la construction peut fléchir d'1/200^e de sa dimension la plus longue, sans qu'il n'y

ait de déformation permanente.

La portance de l'Algarve & la Camargue dépend de la structure de base et de la surface. A l'aide d'un graphique vous pouvez consulter la portance selon la dimension span & pivot.

Concrètement: une pergola avec un pivot de 6000 mm et un span de 4000 mm peut fléchir de 30 mm, ceci sous une charge de 55 kg/m² (càd 1320 kg sur la totalité de la toiture de terrasse). Autre exemple : pour une pergola de 3375 mm span et 5835 mm pivot, celle-ci peut supporter une charge de 110 kg/m² (= 2160 kg!)

Des tests externes effectués sur la Camargue démontrent que même la plus grande dimension de toiture de terrasse reste droite sous une charge de 200 kg m².



200 Kg/m²

Tests de résistance au vent

Afin de déterminer la résistance au vent de nos pergolas et nos protections solaires, des tests sont effectués en soufflerie.

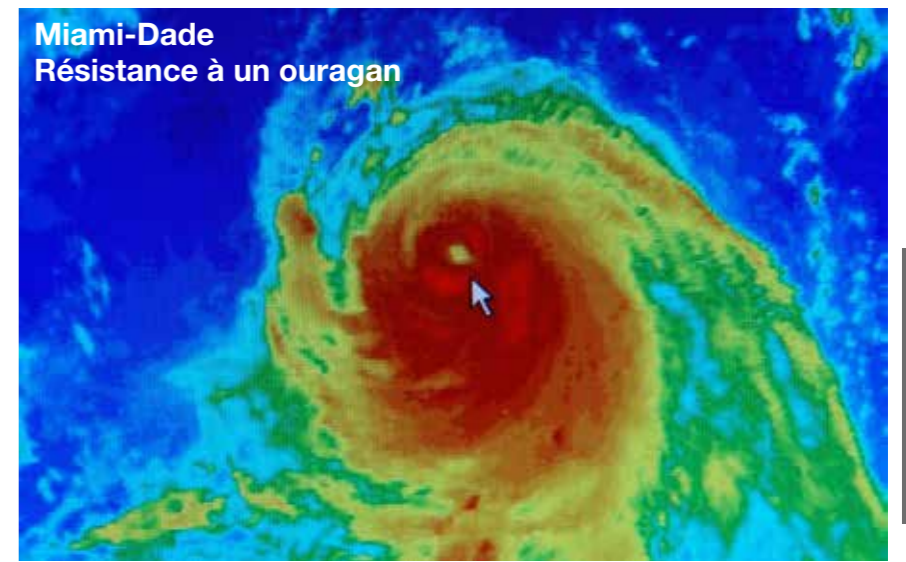

Miami-Dade
Résistance à un ouragan

Echelle de Beaufort

MIAMI-DADE COUNTY
APPROVED

Beaufort	Description	Vitesse moyenne m/s	Vitesse moyenne km/h	Conséquences
0	Calme	< 0,2	< 1	On ne sent pas de vent. La fumée s'élève verticalement.
1	Très légère brise	0,3 - 1,4	1 - 5	La direction du vent est relevée par la fumée mais pas par la girouette.
2	Légère brise	1,5 - 3,4	6 - 12	Le vent est perçu au visage, les feuilles frémissent, les girouettes tournent.
3	Petite brise	3,5 - 5,4	13 - 19	Les drapeaux flottent et les feuilles s'agitent.
4	Jolie brise	5,5 - 7,4	20 - 27	Le vent soulève la poussière, les gens sont décoiffés.
5	Bonne brise	7,5 - 10,4	28 - 37	Les arbustes se balancent, des vaguelettes se forment sur les plans d'eau.
6	Vent frais	10,5 - 13,4	38 - 48	L'utilisation des parapluies devient difficile, les grandes branches sont agitées, les fils des lignes électriques font entendre un sifflement.
7 FIXSCREEN®	Grand frais	13,5 - 17,4	49 - 62	La marche contre le vent devient pénible, les arbres sont agités en entier.
8	Coup de vent	17,5 - 20,4	63 - 73	La marche contre le vent est très difficile, les petites branches se cassent.
9	Fort coup de vent	20,5 - 24,4	74 - 87	Le vent arrache les cheminées, les antennes et les tuiles.
10 LAPURE® ELLICE	Tempête	24,5 - 28,4	88 - 102	Les adultes sont renversés, les habitations subissent d'importants dommages.
11 ALGARVE® LINE CAMARGUE SKYE® LAGUNE®	Forte tempête	28,5 - 32,4	103 - 117	Enormes dégâts aux maisons et aux arbres.
12 CAMARGUE® LINE	Ouragan	> 32,5	> 118	Ravages désastreux et destructions catastrophiques.

CONSEILS

Position des colonnes

Camargue Line, Algarve Line et Lapure peuvent être commandées avec des colonnes 'décalées'. Ceci peut être pratique si vous souhaitez faire aller la pergola au-delà de la terrasse (mais avec les colonnes placées sur la terrasse) pour disposer d'un ombrage total même en cas de soleil très bas.

On peut choisir également des colonnes décalées en raison du montage ou pour des contraintes architecturales. On peut décaler la colonne de maximum 1/5 de la longueur totale côté Pivot.

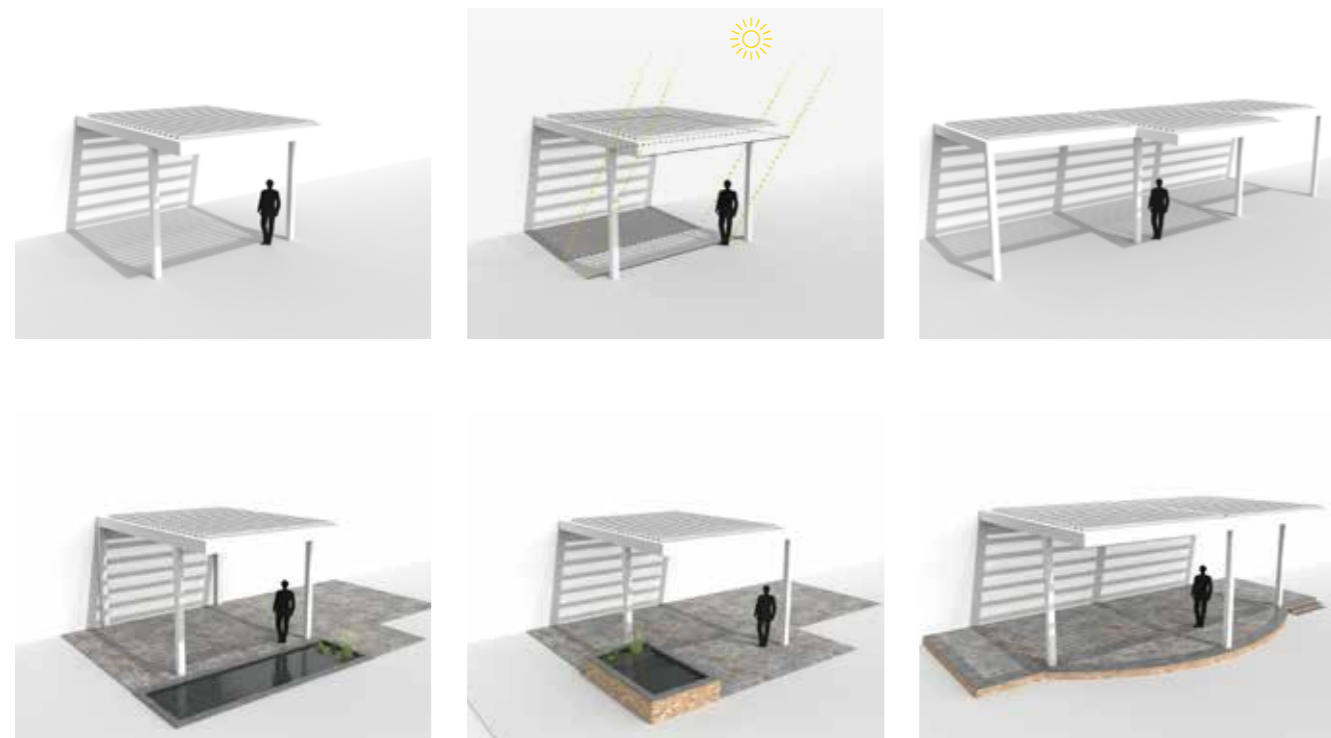

Direction de rotation des lames

Pour la **Camargue Line, Algarve Line et Aero Line**, la direction de rotation des lames est importante selon que vous désirez retenir les rayons du soleil le plus longtemps possible ou laisser entrer rapidement la lumière.

Ce choix est possible chez Renson®. Par exemple lors de l'installation devant une cuisine ou un living on souhaite laisser entrer le plus rapidement possible la lumière.

① En standard les lames sont orientables de sorte que la lumière solaire provenant du sud est retenue lors de l'ouverture des lames. Avec des lames de protection solaire on peut aussi laisser pénétrer la lumière, mais il faut faire pivoter les lames plus loin.

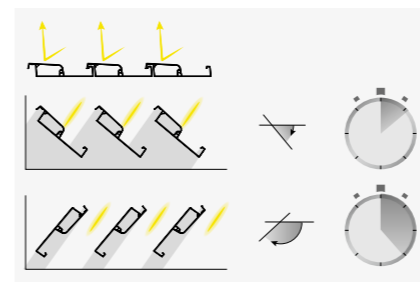

② Avec des lames qui laissent entrer la lumière, celles-ci sont plus rapidement sous le bon angle et la partie inférieure plate et esthétique reste visible.

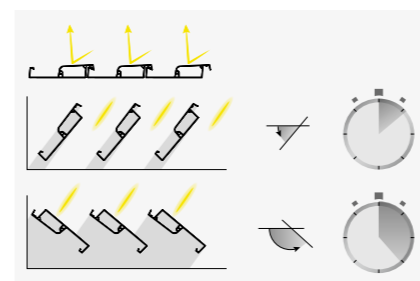

Couleur des lames

Camargue Line, Algarve Line et Aero Line peuvent être obtenues en version bicolore (cadre et colonnes dans une autre couleur Top 100 que les lames de toiture) sans supplément de prix. Un conseil: choisissez une couleur plus claire pour les lames en cas de couleur foncée de la structure. Les lames de toiture de couleur sombre créent une impression de plafond plus bas. Une couleur plus claire donne l'impression de davantage d'espace et a une fonction complémentaire de protection contre la chaleur et le soleil.



Véranda

Une pergola de type **Camargue Line** ou **Algarve Line** est-elle comparable à une véranda ?

Non ! Une véranda est une extension en verre de l'habitation et forme un ensemble fermé qui est étanche au vent et à la pluie. Une pergola par contre est une structure ouverte en aluminium avec une toiture en lames rotatives en aluminium (éventuellement complétée avec des panneaux latéraux), qui offre une protection contre le soleil et de manière limitée contre les intempéries. Dans une pergola on jouit surtout du climat extérieur et de l'atmosphère, des odeurs et des couleurs du jardin.

En cas de temps froid, de la condensation peut se former au côté inférieur des lames.

Il est conseillé de placer du mobilier de jardin sous une **Camargue Line** ou une **Algarve Line**.

Vent - Camargue Line et Algarve Line

Si on prévoit davantage de vent, il est conseillé de fermer la toiture en lames (on peut actionner les lames jusqu'à des vitesses de vent de 50 km/h). Avec la toiture fermée la construction est plus solide et offre une meilleure résistance au vent. Nous offrons une garantie sur notre **Camargue Line** et **Algarve Line** avec toiture fermée jusqu'à une vitesse de vent de 160 km/h pour la Camargue, 120 km/h pour l'Algarve et 100 km/h pour l'Ellice.

Toile ou lames ?

Comment choisir entre une pergola avec lames (**Camargue Line**, **Algarve Line** et **Ellice**) ou avec un store (**Lapure** et **Lagune**) ? Chaque type de pergola a ses avantages. Une toiture en toile de protection solaire permet d'ouvrir la toiture entièrement. Vous pouvez soit vous protéger du soleil, soit le laisser pénétrer entièrement selon les conditions météorologiques. Une pergola avec des lames en toiture permet de contrôler la quantité de lumière solaire; en cas de fort ensoleillement on peut fermer les lames entièrement mais on peut aussi n'ouvrir que partiellement les lames pour laisser pénétrer le soleil de manière optimale.



	Toiture en lames	Toiture en store
Toiture	Horizontale	Toujours inclinée
Position	En annexe, encastrée ou autoportante	Uniquement en annexe
Vue en cas de toiture 'ouverte'	Les toitures en lames pivotent en position ouverte mais ne disparaissent pas	La 'toiture' disparaît entièrement
Luminosité en cas de toiture 'fermée'	Non translucide (sauf les lames Lineo Luce)	Translucide
Portance	Peut supporter la charge de la neige	Ne supporte pas la charge de la neige
Couleur de la toiture	Toutes les couleurs possibles	Choix limité de toiles de store

Soleil bas: Fixscreen

En cas de soleil bas, la lumière peut pénétrer dans votre habitation sous la pergola. C'est idéal en hiver pour réchauffer naturellement votre habitation. Par contre cette lumière peut être dérangeante parfois et provoquer l'éblouissement, la décoloration des matériaux ou des réflexions désagréables sur les écrans de TV ou d'ordinateurs. Grâce à la protection solaire verticale (Fixscreen) sur les côtés de votre pergola (**Camargue Line** et **Lagune**), vous pouvez empêcher aux rayons du soleil de pénétrer à l'intérieur tout en gardant le contact visuel avec l'extérieur grâce au caractère translucide de la toile.



Hauteur de passage

La hauteur de passage d'une toiture en lames **Camargue Line**, **Algarve Line** et **Ellice** est au choix. On choisit généralement une certaine hauteur en fonction de la situation (par ex. en cas d'annexe il peut y avoir une gouttière ou une fenêtre présente,...) ou pour des raisons personnelles; une personne de grande taille préférera une hauteur de passage plus grande pour obtenir une certaine 'ouverture'. Par contre, pour obtenir le meilleur ombrage, il est préférable d'avoir une ouverture de passage la plus petite possible.



Orientation de la terrasse

Vous pouvez positionner votre pergola en fonction de l'orientation de la terrasse. Pour une terrasse orientée au sud, les pergolas en lames (Camargue Line et Algarve Line) ou avec store (Lagune et Lapure) sont une bonne solution. Une toile fermée ou des lames fermées vous permettent de retenir les rayons du soleil.

En cas de toiture à lames, il est conseillé de placer celles-ci parallèlement à l'habitation. De cette manière vous pouvez gérer au mieux la quantité de lumière solaire : retenir ou laisser entrer en partie ou entièrement les rayons du soleil. Pour une terrasse orientée au nord, il est préférable de placer les lames perpendiculairement au mur. De cette manière on peut moduler au mieux la lumière provenant de l'est ou de l'ouest, tandis qu'en position ouverte on obtient une luminosité maximale.

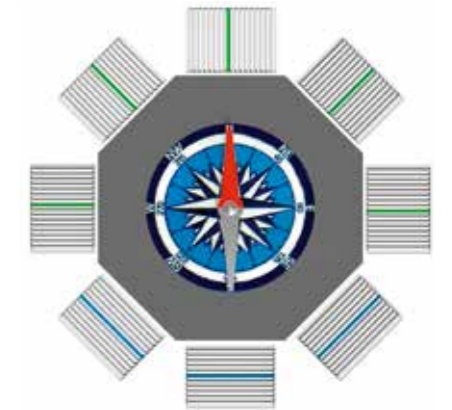

■ E-NE-N-NO-O: lames perpendiculaires au mur.
■ SO-S-SE: lames parallèles au mur

LES QUESTIONS LES PLUS FREQUENTES A PROPOS DES PERGOLAS DE RENSON®

Une pergola Renson® peut-elle être fabriquée sur mesure?

Toutes les pergolas Renson® sont fabriquées sur mesure au millimètre près et ce sans supplément de prix. La seule exception est pour l'Ellice, une des dimensions dépend du nombre de lames.

Quelles sont les dimensions maximales?

Ceci dépend du type de pergola. Consultez le tableau récapitulatif des produits dans cette brochure. Ce tableau indique les mesures possibles par module de toiture. Les modules peuvent être couplés pour obtenir des plus grandes dimensions.

Quelles couleurs sont possibles?

Les couleurs RAL du TOP 100 sont possibles en laquage structuré sans supplément de prix. De ce fait la couleur de votre pergola peut s'accorder parfaitement à la menuiserie de votre maison. Les lames peuvent être finies dans une autre couleur RAL du TOP 100 que la structure sans supplément de prix. Seule Ellice est uniquement disponible dans 20 couleurs structurées.

La pergola doit-elle toujours être montée contre un mur ou peut-elle être autoportante?

Les pergolas à lames (Camargue Line, Algarve Line et Ellice) peuvent être installées de manière autoportante ou adossées au mur. Les pergolas inclinées avec toiture en store ou en toile peuvent uniquement être adossées à une maison ou une autre construction. Les toitures Aero sont étudiées spécialement pour être encastrées dans une structure porteuse neuve ou existante.

Les lames en toiture ne prennent-elles pas trop de lumière?

Avec des lames, vous pouvez contrôler entièrement la luminosité.

En position fermée il n'y a pas de luminosité, ou peut-on placer en option quelques lames en verre ou lames led pour avoir plus de lumière?

Dès que vous ouvrez un peu les lames, vous avez rapidement de la lumière à l'intérieur. Avec la Camargue Skye, vous pouvez en plus de la rotation des lames, les faire coulisser vers un côté. De ce fait vous obtenez une toiture entièrement ouverte.

Une toiture en lames est-elle entièrement étanche?

Les toitures en lames et en stores Fixscreen offrent, en plus de la protection solaire, une protection complète contre la pluie. Vous devez cependant tenir compte du fait qu'une pergola est une structure ouverte en aluminium à ne pas confondre avec une véranda. Le mobilier et le revêtement de sol doivent être adaptés à un usage extérieur.

Quelles options sont possibles pour une pergola?

Les pergolas Renson® peuvent être équipées de nombreuses options et accessoires qui vous permettent de la configurer selon vos goûts personnels. (Store Fixscreen, panneaux coulissants Loggia, panneaux coulissants vitrés, éclairage, chauffage, musique, etc....).

Puis-je aussi profiter de ma pergola en dehors de l'été?

C'est tout à fait possible. Pour cela il est préférable de l'équiper d'éléments latéraux (Fixscreen, panneaux coulissants Loggia ou panneaux coulissants vitrés). L'éclairage et le chauffage sont aussi des possibilités qui vous permettent de prolonger les bons moments tout au long de l'année.

Comment dois-je nettoyer ma pergola?





Votre pergola Renson® se trouve exposée toute l'année à l'extérieur. Si vous voulez en profiter de manière optimale, nous vous conseillons d'effectuer un entretien annuel à l'aide du **kit de maintenance Renson®**. Ce kit permet de conserver des années l'intensité de la couleur et offre une protection complémentaire contre les pluies acides, l'air marin et les rayons UV. (voir plus haut garantie prolongée en cas d'utilisation annuelle).

Une pergola augmente-t-elle la valeur de ma maison ou de mon immeuble?

En effet. Lors de l'estimation officielle de maisons équipées d'une pergola Renson®, celle-ci est incluse dans l'estimation du bien. Investir dans une pergola Renson® permet donc d'augmenter la valeur de votre maison!

Ne fait-il pas trop chaud sous une toiture en lames?

Une toiture en lames protège non seulement du soleil mais permet aussi de ventiler. Si l'air sous la pergola devient trop chaud, il suffit d'ouvrir légèrement les lames et vous avez un effet de ventilation qui permet d'évacuer l'air chaud par la toiture.

TYPE	DESIGN HORIZONTAL				DESIGN HORIZONTAL			DESIGN INCLINE	
	CAMARGUE® LINE		ALGARVE® LINE		ELLICE®	AERO® LINE		LAGUNE®	LAPURE®
	Camargue®	Camargue Skye®	Algarve®	Algarve Canvas®	Ellice®	Aero®	Aero® Canvas®	Lagune®	Lapure®
									
REPLISSAGE DE LA TOITURE	Lames orientables	Lames orientables et rétractables	Lames orientables	Toiture fixe	Lames orientables	Lames orientables	Toiture fixe	Store de protection solaire enroulable, étanche et translucide	Store de protection solaire enroulable, étanche et translucide
DIMENSIONS									
Largeur max. / pivot	6200 mm		6055 mm		6050 mm	6055 mm	6055 mm	6000 mm	6000 mm**
Profondeur max. / span	4500 mm		4500 / 6000 mm*		4500 mm	4500 mm	4500 mm	6200 mm	5000 mm
Hauteur de passage max.	2800 mm		2800 mm		2800 mm	-	-	2500 mm	2900 mm
Couplable	couplable en plusieurs parties		couplable en 2 parties		-	couplable en 2 parties	couplable en 2 parties	jusque largeur max. 12 m	jusque largeur max. 18 m
Inclinaison min.	pas d'inclinaison (0°)		pas d'inclinaison (0°)		pas d'inclinaison (0°)			8°	10°
Rotation max. de la lame	150°	145°	150°	-	150°	150°	-	-	-
ACCESSOIRES									
OPTIONS COMPLEMENTAIRES	Fixscreen intégré	en option	en option	-	-	-	-	en option	-
	Fixscreen en applique	-	-	en option	en option	en option	-	-	en option
	Panneaux coulissants Loggia	en option	en option	en option	en option	-	-	en option	-
	Porte coulissante Loggiascreen Canvas	en option	en option	-	-	-	-	en option	en option
	Panneaux en verre	en option	en option	en option	en option	-	-	en option	-
	Paroi Linius/Linarte sur toute la hauteur	en option	en option	en option	en option	-	-	-	-
	Paroi Linius/Linarte à hauteur déterminée	en option	en option	en option	en option	-	-	-	-
	Triangle	-	-	-	-	-	-	en option	en option
	Rideaux extérieurs	en option	en option	en option	en option	-	-	-	-
	Colonne supplémentaire	en option	en option	en option	en option	-	-	en option	en option
Colonne décalée	en option	en option	en option	en option	-	-	-	en option	
Profil mural réglable	en option	en option	-	-	-	-	-	-	
ECLAIRAGE	Lineo LED	en option	-	en option	-	en option	en option	-	-
	UpDown LED	en option	en option	en option	en option	-	en option	-	-
	Colomno LED	en option	en option	-	-	-	-	-	-
	Lapure LED	-	-	-	-	-	-	-	en option
	Lagune LED	-	-	-	-	-	-	en option	-
CONFORT & DESIGN	Beam Heat & Sound	en option	en option	en option	-	-	en option	en option	-
	Lame translucide Lineo Luce	en option	-	en option	-	-	en option	-	-
	Wooddesign	en option	en option	en option	-	-	en option	-	-

* > 4500 mm le couplage est possible jusqu'à max. 6000 mm

** jusqu'à 4000 mm sans poutre transversale, > 4000 mm jusqu'à 6000 mm avec poutre transversale

Vous pouvez trouver toute l'information concernant les options possibles et les caractéristiques techniques dans notre catalogue technique qui est disponible dans le showroom de votre revendeur Renson le plus proche. Pour trouver le revendeur dans votre région, consultez www.renson-outdoor.com

”
UN MEME STYLE
TOUT AUTOUR
DE LA MAISON
“

Pour notre nouvelle construction, nous étions à la recherche d'une pergola avec toiture en lames et d'un carport assorti. Dans la gamme Algarve Line, nous avons trouvé la solution idéale avec Algarve et Algarve Canvas. Leur structure élégante s'harmonise parfaitement avec notre architecture minimaliste et répond à tous nos besoins.

Notre voiture est bien à l'abri sous l'Algarve Canvas et ce carport a permis d'augmenter la valeur de notre maison. Nous profitons également d'un climat idéal sur notre terrasse grâce à notre pergola Algarve qui nous protège du soleil, de la pluie, du vent et du froid grâce à ses lames orientables, des stores solaires et un chauffage esthétique.



Algarve® Canvas



Algarve® Canvas



Algarve® Canvas



CARPORTS

ALGARVE® CANVAS

Algarve® Canvas



ALGARVE CANVAS®

Ce carport élégant offre une protection durable grâce à une toiture fixe constituée de 2 épaisseurs : une toiture supérieure solide en tôle d'acier laquée en blanc avec revêtement anti-condensation et une toiture intérieure avec plafond tendu, équipé d'une toile avec technologie de fermeture éclair. La toile est toujours bien tendue dans la structure, sans coulisses visibles et est disponible en 8 coloris. Algarve Canvas peut être utilisée comme pergola, carport ou auvent au-dessus d'une porte d'entrée. Il est également possible de combiner une Algarve avec toiture en lames à une Algarve Canvas avec toiture fixe pour créer un style uniforme tout autour de la maison.



Coupe de la toiture

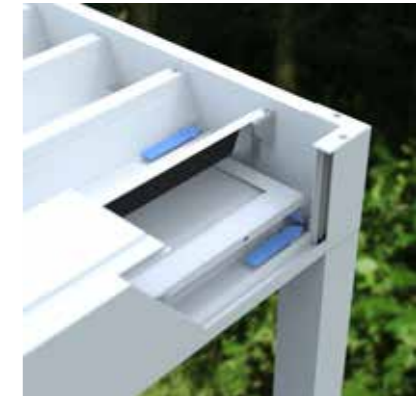

Evacuation d'eau



POSSIBILITES DE MONTAGE

Types d'installation



Algarve Canvas - autoportante

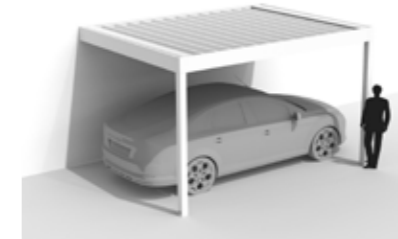

Algarve Canvas - montage sur la façade



Algarve Canvas - couplée en 2 parties au côté Span

Possibilités de personnalisation

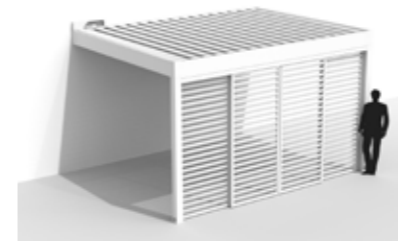

Loggia

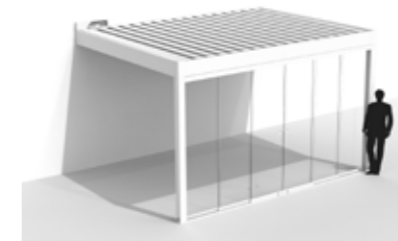

Panneau coulissant en verre

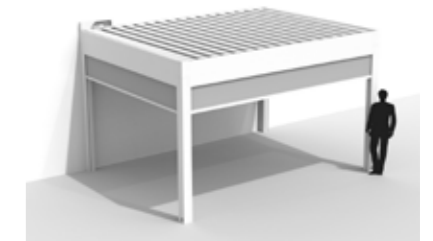

Fixscreen en applique

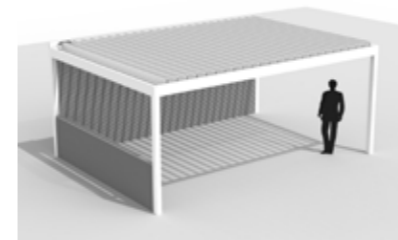

Paroi fixe Linius

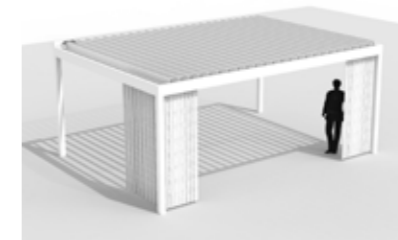

Rideaux extérieurs

**Fixscreen® 100^{EVO} Slim F /
Fixscreen® 150^{EVO} F - Algarve® Line**
Pour fermer les côtés latéraux de l'Algarve Line, il est possible de combiner avec le store Fixscreen 100^{EVO} Slim F et Fixscreen 150^{EVO} F. Le caisson du store peut être monté sous les profils cadre ce qui permet une parfaite intégration à la construction de base.



ELEMENTS DE FAÇADE



ELEMENTS DE FAÇADE

Introduction

- Pourquoi choisir les éléments de façade de Renson®? 163
- Façade, outdoor, intérieur 164

Linarte

- Aperçu de la gamme 168
- Inserts 170

Linus

- Aperçu de la gamme 174
- Système anti pince-doigt 175

Panneaux coulissants Loggia

- Aperçu de la gamme 178
- Flexguide 179

LA COMBINAISON ULTIME DU DESIGN ET DE LA QUALITE

Lors de la conception de ses éléments de façade, Renson® a attaché une grande importance au design, à la personnalisation et à la qualité de finition.

Vous habillez votre façade selon votre goût. Vous apportez une touche horizontale ou verticale qui se marie à tous les styles, classique, moderne ou contemporain. Votre maison ou votre firme possède de ce fait un look unique, stylé et élégant.

Les portes de garage et les portes sont alignées discrètement dans l'ensemble de la façade. Les éléments fonctionnels comme la boîte aux lettres, le parlophone ou la sonnette peuvent être dissimulés subtilement. La finition de haute qualité permet aussi des applications à l'intérieur.

La priorité est donnée à la facilité et la flexibilité de montage. Les fixations invisibles permettent un design épuré ainsi que la dilatation thermique.

Renson® fait le choix de la durabilité et ceci est valable aussi pour ce recouvrement de façade en aluminium. Il est non seulement résistant à l'usure, mais également aux conditions climatiques. Léger mais pourtant solide,... et surtout: très facile à entretenir.

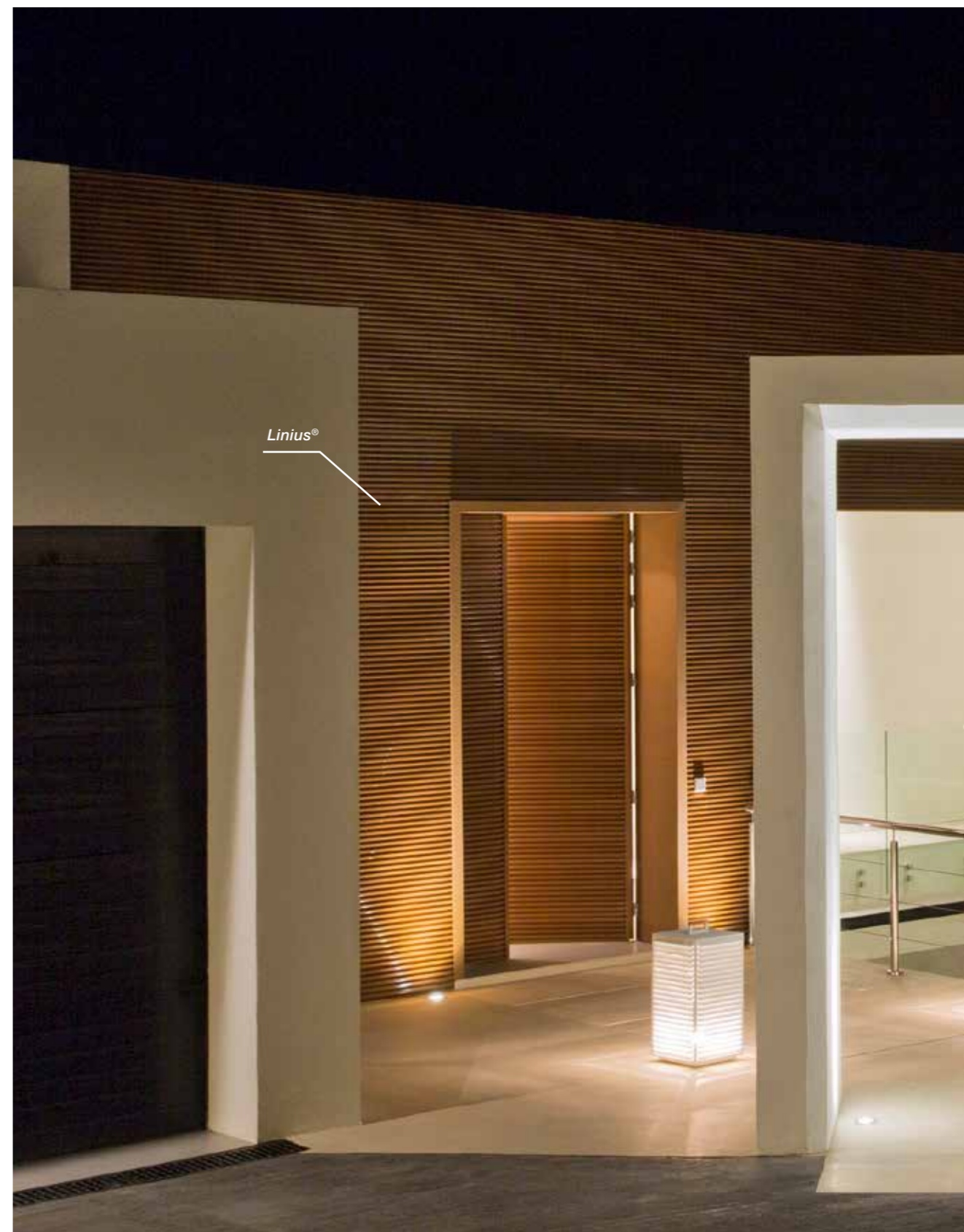



Panneaux coulissants Loggia®

POURQUOI CHOISIR LES ELEMENTS DE FACADE DE RENSON®?



Une qualité durable

La configuration en profils d'aluminium vous assure des éléments de façade durables et solides qui résistent à des conditions climatiques extrêmes. Le choix d'éléments de façade en aluminium est de plus un choix écoresponsable car l'aluminium a, du fait de son recyclage à l'infini, la réputation d'être un métal écologique.



Design épuré

Vous êtes à la recherche d'une dimension supplémentaire pour votre maison, votre magasin ou votre entreprise ? Avec les éléments de façade Linius et Linarte, vous ne passerez pas inaperçu. Ligne horizontale ou verticale, dans n'importe quelle couleur, tant pour l'intérieur que l'extérieur et même pour la finition impeccable de façades courbées ou d'angles, tout est possible. Grâce aux fixations invisibles vous pourrez compter sur un résultat remarquable.



Personnalisables à l'infini

Un design subtil ou une touche personnelle évidente: soyez créatif avec toutes les possibilités de personnalisation de votre façade: différents inserts en bois ou de l'éclairage led, la combinaison de couleurs différentes ou l'intégration de votre numéro de rue ou de votre logo. Les prises électriques, parlophones, boîtes aux lettres ou robinets extérieurs peuvent être subtilement dissimulés.



Facilité d'entretien

Les éléments de façade en aluminium ne demandent quasi pas d'entretien. Les profils thermolaqués conservent leur couleur en toute circonstance et sont faciles à nettoyer.

FACADE, OUTDOOR, INTERIEUR

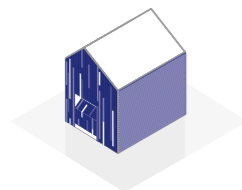

Des éléments de façade élégants

A l'extérieur, Linius ou Linarte apportent une nouvelle dimension à votre façade extérieure et se combinent à merveille avec d'autres matériaux afin de créer un look unique qui peut aussi être prolongé à l'intérieur. Vous souhaitez avoir une façade exclusive? Laissez libre cours à votre imagination avec les inserts Linarte en bois ou en bandes de leds.

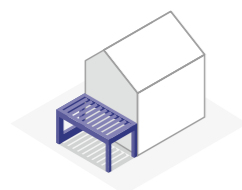

Une pergola avec le même look & ressenti

Vous pouvez dans votre recherche d'une uniformité esthétique, habiller votre pergola à l'aide des mêmes éléments de façade pour fermer un ou plusieurs côtés de celle-ci dans la même finition. Un même style pour toute la maison ou le bâtiment;... c'est la garantie d'un look épuré et uniforme.

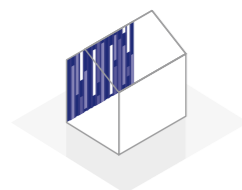

Un intérieur unique

Les éléments de façade de Renson® peuvent être utilisés à l'intérieur comme à l'extérieur pour apporter une touche finale à un mur. Vous pouvez même faire prolonger l'un avec l'autre sans raccord. Les matériaux de haute qualité permettent aussi d'habiller par ex. un hall d'escalier à l'aide de profils Linarte.



LINARTE



Les profils Linarte permettent de créer des façades ou des parties de façade formant un ensemble épuré avec des profils verticaux dans différentes finitions: tant à l'intérieur qu'à l'extérieur, jusque sous la pergola. Les portails ou portes peuvent être habillés des mêmes profils et de ce fait se fondre dans une façade uniforme. Ce système pour finition de façade est constitué de profils individuels en aluminium, disponibles en plusieurs exécutions et qui peuvent être personnalisés à l'infini à l'aide d'inserts en bois, en aluminium ou en bandes de leds.



Linarte®



Linarte®

ELEMENTS
DE FAÇADE

LINARTE®

“Grâce à un système simple de clic,
les possibilités sont innombrables”

LINARTE BLOCK 16

La version de base des profils aluminium en forme de bloc a une épaisseur de 16 mm. Cette épaisseur limitée permet de réaliser un alignement vertical subtil avec un relief limité et un look minimaliste.

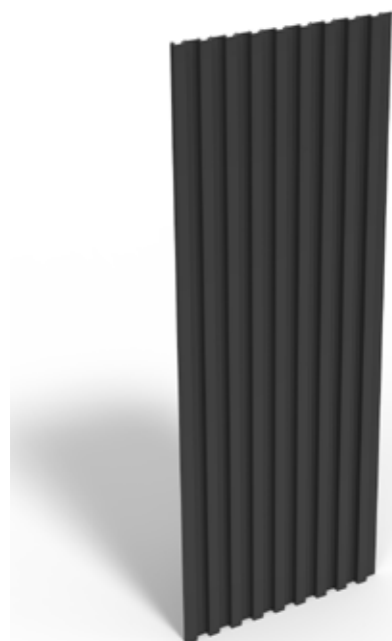
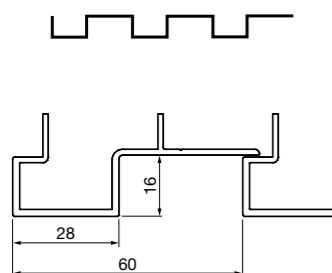

LINARTE BLOCK 30

Le profil en forme de bloc Linarte de 30 mm apporte un accent vertical prononcé. Il permet des effets d'ombre accentués qui donnent vie à la façade. Ces profils profonds peuvent être combinés à des inserts en bois ou en leds.

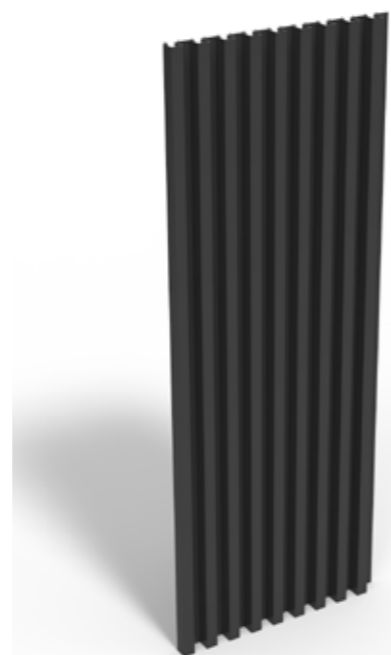
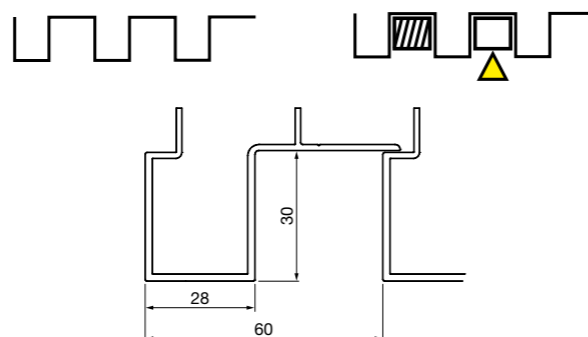

LINARTE EVEN

Le profil Even en dents de scie, d'une profondeur de 30 mm, offre l'effet Linarte le plus épuré et accentue encore davantage l'alignement vertical d'une façade. Ces profils peuvent être combinés à des inserts en bois ou en leds.

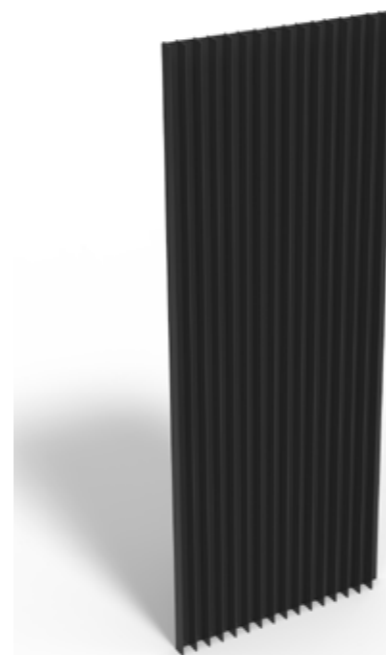
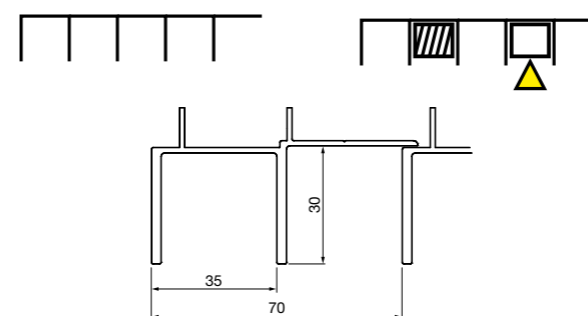

LINARTE RANDOM

Block ou Even, tous les profils Linarte sont combinables entre eux. Donnez libre cours à votre imagination, créez des effets d'ombre et de lumière et donnez à votre façade un caractère personnel.

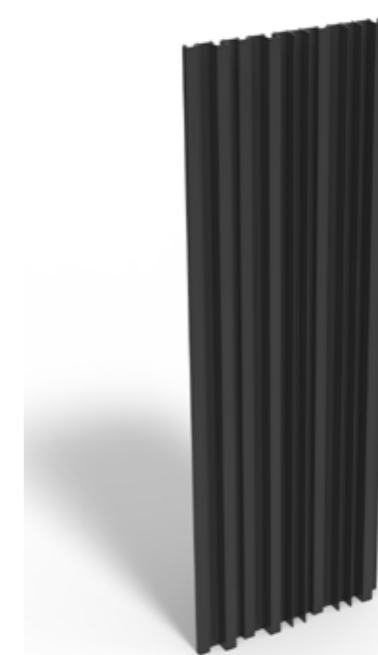
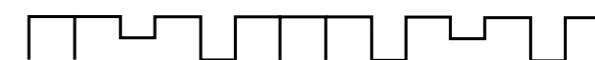

INSERTS EN BOIS OU EN BANDES LEDS

Dans les profils Block et Even de 30 mm d'épaisseur, il est possible d'insérer des éléments en bois ou en bandes de leds. Ces inserts sont disponibles en plusieurs longueurs et peuvent être intégrés à tout endroit de la façade: de manière aléatoire, strictement alignés ou de manière répétitive. Ceci vous offre 1001 possibilités de finition au choix. L'intégration de logos ou numéros de maison (en bois) est également possible.

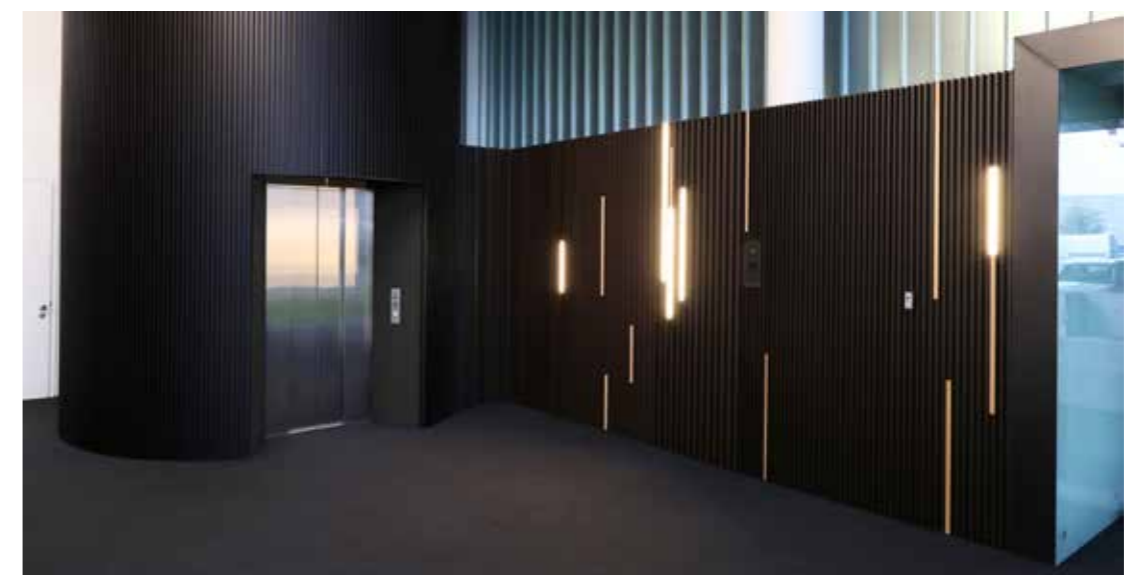

ELEMENTS
DE FAÇADE

LINARTE®

LINIUS

Le système Linius, permet de créer des façades ou des parties de façade formant un ensemble épuré avec un fort accent horizontal. Les portails ou portes peuvent être habillés des mêmes profils et de ce fait se fondre dans une façade uniforme. Ce système pour finition de façade est constitué de profils individuels en aluminium, disponibles en plusieurs exécutions. Selon l'application, vous avez le choix entre des systèmes fermés ou servant à la ventilation.



ELEMENTS
DE FAÇADE

LINIUS®

LINIUS L.033

Les profils en forme de Z, Linius L.033 ont une profondeur de 22 mm. Ils apportent à votre façade une touche horizontale accentuée, sobre et raffinée.

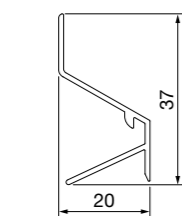
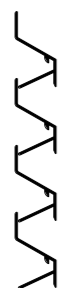

L.033 CL

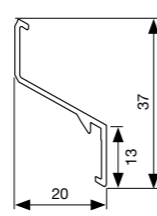
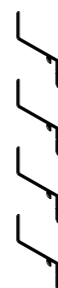

L.033.01
ventilation

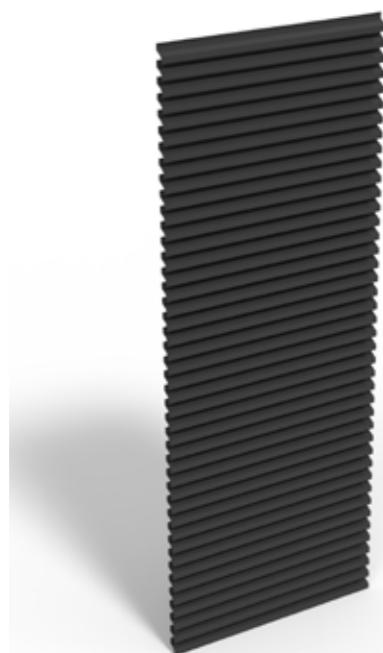

NOS TECHNOLOGIES

Système anti pince-doigt Linius

Pour les portes sectionnelles, Renson® a conçu un mécanisme spécial, breveté, pour éviter que les doigts puissent être coincés. Pour ce faire, le profil en aluminium se soulève dès qu'un doigt se trouve entre deux sections de la porte. Le profil revient ensuite de lui-même dans sa position initiale.

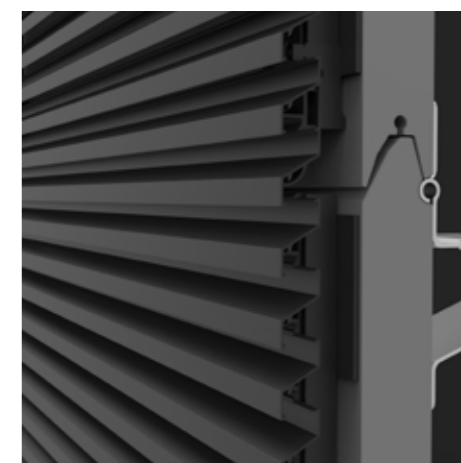

PANNEAUX COULISSANTS LOGGIA

Les panneaux coulissants Loggia combinent la fonctionnalité d'un panneau de protection solaire efficace à l'élégance et au design, le tout dans un concept résolument contemporain. Avec les panneaux coulissants verticaux de protection solaire, le résident peut décider lui-même de l'incidence de la lumière dans les pièces (=protection solaire dynamique).



ELEMENTS
DE FAÇADE

PANNEAUX COULISSANT LOGGIA®

LOGGIA

Les panneaux Loggia sont constitués de cadres remplis avec des lames en aluminium, en bois ou des stores. On peut aussi opter pour des lames orientables en aluminium ou en bois (Privacy), ce qui permet d'orienter les lames manuellement de la position ouverte à la position fermée ou inversement.

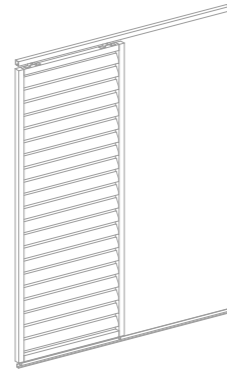

FLEXGUIDE®

Le Flexguide est un guide inférieur autoréglable à ressort qui s'adapte automatiquement à des différences de niveau, comme des inclinaisons pour l'évacuation d'eau de la terrasse, des irrégularités de terrain, la dilatation thermique etc. Ceci permet d'éviter de devoir combler ou doubler le rail inférieur (jusqu'à 50 mm). La tige à ressort du Flexguide reste constamment en contact avec ce rail inférieur.

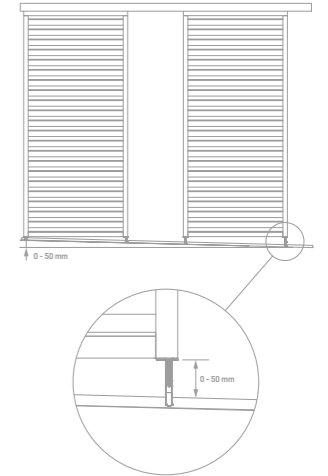

Loggialu



Loggialu Plano



Loggiawood



Loggialu Privacy
(lames orientables)



Loggiawood Privacy
(lames orientables)



Loggiascreen
Canvas



Loggialu
Wooddesign



Loggialu Stirata

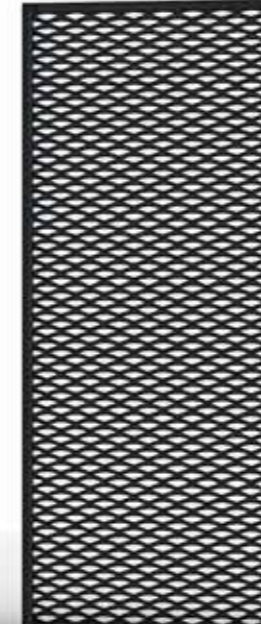

Loggiawood Linea



Spécifique pour les pergolas

Privacy
Remplissage avec des lames orientables en bois ou en aluminium



Grâce au concept global outdoor, vous pouvez prolonger le design minimaliste du revêtement de façade Linarte non seulement sous votre pergola, mais également dans tout le jardin, avec l'éclairage Linarte, les modules banquette et plantes, et le mur autoportant Icon.

ELEMENTS DE JARDIN



ELEMENTS DE JARDIN

Eclairage

- Linarte Outdoor Light S 185
- Linarte Outdoor Light M 185

Module banquette et plantes

- Linarte Modulo 55 186
- Linarte Modulo 97 186
- Linarte Modulo Combinaison 187

Mur autoportant

- Linarte Icon 188

Boîtes à colis eSafe

- Fenix Top Small 190
- Fenix Top Medium 190
- Fenix Top Large 190



LINARTE OUTDOOR LIGHT

Linarte Outdoor Light est disponible dans les 20 couleurs RAL.
L'éclairage n'est pas modulable.
Exécution Linarte Even en 2 hauteurs avec différentes options:

Overzicht

Linarte Outdoor Light Small



Uniquement prise



Lampe simple



*Lampe double
à l'avant et l'arrière*



Lampe avec prise

Hauteur 325 mm
Profondeur 120 mm
Largeur 82 mm

Linarte Outdoor Light Medium



Uniquement prise



Lampe simple



*Lampe double
à l'avant et l'arrière*



Lampe avec prise

Hauteur 515 mm
Profondeur 120 mm
Largeur 82 mm

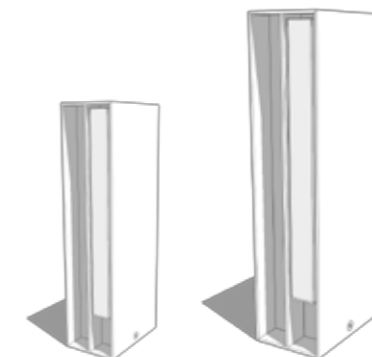

LINARTE MODULO SYSTEM

Exécution en Linarte Block 30 & Linarte Even. Banquette ou bord de bac à plantes en bois padouk. Option possible avec éclairage au bas, bandes de leds. Disponible dans les 100 couleurs RAL.

Aperçu



Linarte Modulo 55 SIT



Linarte Modulo 97 SIT



Linarte Modulo 55 PLANT



Linarte Modulo 97 PLANT

Hauteur 450 mm
Longueur 554 mm
Largeur 554 mm

Hauteur 450 mm
Longueur 974 mm
Largeur 554 mm

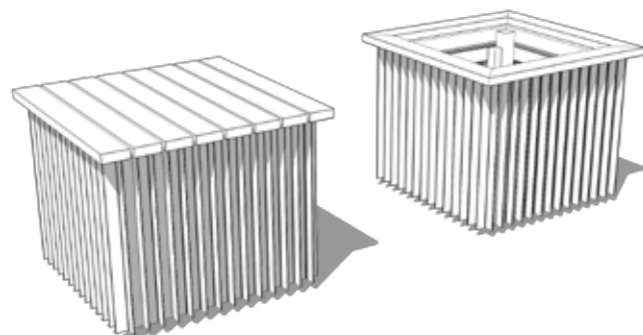

Linarte Modulo COMBINAISON



Hauteur 450 mm
Longueur modulable
Largeur 554 mm



LINARTE ICON MUR AUTOPORTANT

Linarte Icon apporte une dimension supplémentaire à votre jardin. Ce mur architectural peut être réalisé dans une hauteur et largeur au choix, ce qui permet d'innombrables possibilités : petit muret décoratif, mur pour plus d'intimité, séparations pour ordonner l'agencement du jardin.

L'alignement vertical de Linarte avec les lames Block 30 ou Even forme un ensemble uniforme sur toute la paroi. On peut aussi finir un des deux côtés à l'aide d'une toile tendue en fibre de verre, ce qui apporte la chaleur du textile à l'extérieur. Le matériau et la couleur peuvent être assortis au mobilier de jardin. Vous pouvez également apporter une ambiance supplémentaire par l'ajout d'inserts en bois ou en leds ou par l'intégration d'éclairage indirect au bas de la paroi, ce qui diffuse une belle lueur.

Laqué dans la couleur de votre choix, le mur Linarte Icon, combiné à des éléments de jardin, des banquettes, de l'éclairage et la paroi Linarte dans la pergola Carmargue, forme un ensemble esthétique englobant la maison et le jardin.



Design épuré

- Créez un look et une ambiance unique et uniforme dans tout le jardin grâce à votre revêtement de façade et à la gamme Renson Outdoor Concept.

Personnalisable

- Combinaison de profils Linarte, toiles Canvas ou finition d'un seul côté.
- Couleur RAL au choix.
- Inserts en bois de cèdre ou bandes de leds.
- Eclairage indirect.

Qualité durable

- Poteaux en acier de 4 mm d'épaisseur.
- Finition en aluminium de haute qualité résistant au climat et recyclable.

Facilité d'entretien

- Tenue des couleurs, facile à nettoyer.

Dimensions

- Largeur: min. 1260 mm
- Hauteur: min. 400 - max. 2000 mm
- Epaisseur: min. 150 - max. 195 mm
- Distance entre 2 poteaux de soutien: max. 1200 mm
- Profondeur à bétonner: 750 mm

BOITE A COLIS ESAFE

Equipez votre allée/façade d'une boîte à colis eSafe et recevez vos colis 24/7 sans soucis !

La boîte à colis Fenix Top est fabriquée en aluminium solide de 5 mm d'épaisseur. Cette gamme comporte 3 modèles, Fenix Top S, M et L. Les colis et les lettres sont déposés par le dessus de la boîte, ce qui permet une utilisation optimale du volume disponible et un design de haute qualité. Contrairement au modèle S et M, le modèle Large est équipé d'un clapet vertical supplémentaire pour le courrier et d'un double-fond amovible. Les modèles S et M sont équipés d'un mécanisme de fermeture à ralentissement et de mousse pour amortir la chute des colis.



Fenix Top Small

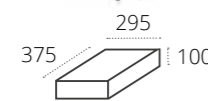

Fenix Top Medium

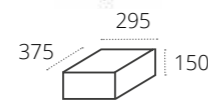

Fenix Top Large

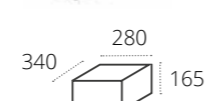

Dimension des colis



GARANTIE*

5
ANS

7
ANS

10
ANS

	Eléments structurels	Motorisation et commande électronique	Couleur et brillance du laquage	Tenue du laquage	Technologie Fixscreen® (zips)	Bande Crystal
Camargue®	10 ans	2 ans	5 ans / 15 ans*	10 ans**	5 ans	2 ans
Camargue® Skye	5 ans - 10 ans***	2 ans	5 ans / 15 ans*	10 ans**	5 ans	2 ans
Algarve® Line	7 ans	2 ans	5 ans / 15 ans*	10 ans**	5 ans	2 ans
Ellice®	5 ans	2 ans	5 ans / 15 ans*	10 ans**	5 ans	2 ans
Aero® Line	7 ans	2 ans	5 ans / 15 ans*	10 ans**	5 ans	2 ans
Lagune®	5 ans	2 ans	5 ans / 15 ans*	10 ans**	5 ans	2 ans
Lapure®	5 ans	2 ans	5 ans / 15 ans*	10 ans**	5 ans	2 ans
Eléments de façade	5 ans	2 ans	5 ans / 15 ans*	10 ans**	-	-
Eléments de jardin	5 ans	2 ans	5 ans / 15 ans*	10 ans**	-	-

* Moyennant enregistrement et traitement annuel à l'aide du kit de maintenance Renson®

** Région < 500 m de distance de la côte : 5 ans de garantie sur la tenue

*** 10 ans de garantie sur la structure porteuse et 5 ans sur les parties mécaniques

ENTRETIEN

Entretien facile grâce au kit de maintenance Renson®

Votre pergola se trouve exposée toute l'année à l'extérieur. Si vous voulez profiter de pergola de manière optimale, nous vous conseillons d'effectuer un entretien 1 à 2 fois par an. Ceci permet aussi de prolonger sa durée de vie. Pour cela les points suivants sont importants :

- La structure est en aluminium thermolaqué. Un nettoyage annuel à l'aide du **kit de maintenance Renson** veillera à la conservation de l'intensité de la couleur et offrira une protection complémentaire contre les pluies acides, l'air marin et les rayons UV. Dans les régions côtières ou boisées, il est conseillé d'effectuer ce nettoyage au moins 2 x par an.
- Le **'Renson Clean'** est un produit concentré avec des hautes propriétés de nettoyage et de dégraissage convenant pour les salissures naturelles les plus fréquentes, telles que la poussière, les précipitations comportant du gras, les taches de graisse, la mousse, les traces d'insectes,... Ce produit n'est pas comparable aux produits de nettoyage courants. Son fonctionnement en profondeur permet de 'décrocher' la saleté. Ce produit peut être aussi utilisé pour le nettoyage du polyester des toiles de toiture et des stores verticaux en fibre de verre. Après le nettoyage, vous devez protéger la structure en aluminium à l'aide du **'Renson Protect'**. Celui-ci dépose un film protecteur qui permet par la suite de nettoyer la surface avec un simple chiffon et un minimum de **'Renson Clean'**. Cela protège aussi l'aluminium des pluies acides, de l'air marin et des rayons UV et permet de conserver l'intensité de la couleur.
- Les deux produits ne doivent pas être utilisés en plein soleil ou par temps chaud. Un séchage rapide du produit pourrait laisser des taches sur la structure ou la toile. N'utilisez pas de produits mordants ou abrasifs, d'éponges à récurer ou autres moyens abrasifs. Nous vous conseillons également de ne pas utiliser d'appareil de nettoyage à haute pression.



Maintenance Set

Enregistrez votre pergola dans les 15 jours suivant l'installation et recevez 15 ans de garantie

15 *
ANS
GARANTIE

www.renson-outdoor.com/garantie



* Sur la couleur et la brillance du laquage, il y a une garantie de 5 ans. Si vous enregistrez votre pergola et que vous la nettoyez et protégez annuellement avec le kit de maintenance Renson, vous recevez une garantie prolongée jusqu'à 15 ans.

RENSON®: VOTRE PARTENAIRE EN VENTILATION, PROTECTION SOLAIRE ET CONCEPTS OUTDOOR

Renson®, avec son siège principal situé à Waregem (Belgique), est un créateur de tendances en Europe dans le domaine de la ventilation naturelle, de la protection solaire extérieure et de l'outdoor.

Creating healthy spaces

Riche d'une expérience qui remonte à 1909, nous développons des solutions globales économes en énergie qui visent à créer un climat intérieur sain et confortable. Notre bâtiment remarquable, qui est construit selon le Healthy Building Concept, est à l'image de la mission de notre entreprise.

No speed limit on innovation

Une équipe pluridisciplinaire de plus de 90 collaborateurs en R&D optimise continuellement nos produits existants et développe des concepts globaux innovants.

OU POUVEZ-VOUS VOUS ADRESSER EN TANT QUE PARTICULIER POUR TROUVER LES PRODUITS DE RENSON®?

Afin de garantir une expertise et une installation professionnelle des produits de Renson®, nous avons formé un réseau d'ambassadeurs spécialisés.

Les Renson® Premium Ambassadors

Sont des Ambassadeurs ayant des années d'expérience dans la vente et l'installation des produits de Renson®. Ils suivent toute la gamme et vous garantissent le meilleur accompagnement professionnel.

Les Renson® Ambassadors vous présentent nos produits dans leur showroom et veillent à ce que le produit que vous achetez soit installé de manière professionnelle et adéquate par leur propre équipe de montage. Ils vous garantissent également un service après-vente qualifié.

Voir aussi www.renson.eu



VENTILATION



PROTECTION SOLAIRE

TELECHARGEZ AUSSI NOS AUTRES BROCHURES D'INSPIRATION SUR WWW.RENSON.EU

DES PLANS DE CONSTRUCTION / RÉNOVATION ? VISITEZ NOTRE SHOWROOM

EXIT 5 est ouvert
Du lundi au vendredi : 8h30 – 12h00 et 13h30 – 18h00
Le samedi : 9h00 – 12h00

Prenez rendez-vous par téléphone au 056 62 96 87 ou via www.exit5.be

Maalbeekstraat 10 - 8790 Waregem - Belgique
www.exit5.be





Creating healthy spaces

RENSON® Headquarters
 Maalbeekstraat 10, IZ 2 Vijverdam B-8790 Waregem
 Tel. +32 (0)56 62 71 11
 info@renson.eu
 www.renson-outdoor.com



L2001304 04/19 Belgique/France

